



23739-85

ГОСУДАРСТВЕННЫЙ СТАНДАРТ  
СОЮЗА ССР

**АВТООПЕРАТОРЫ  
ЛИНИЙ ДЛЯ ХИМИЧЕСКОЙ,  
ЭЛЕКТРОХИМИЧЕСКОЙ ОБРАБОТКИ  
ПОВЕРХНОСТИ И ПОЛУЧЕНИЯ  
ПОКРЫТИЙ**

**ОСНОВНЫЕ ПАРАМЕТРЫ И РАЗМЕРЫ**

**ГОСТ 23739—85**

Издание официальное



Цена 3 коп.

ГОСУДАРСТВЕННЫЙ КОМИТЕТ СССР ПО СТАНДАРТАМ  
Москва

**РАЗРАБОТАН** Министерством станкостроительной и инструментальной промышленности

**ИСПОЛНИТЕЛИ**

Л. Т. Попунин, В. М. Александров, П. И. Юрьев

**ВНЕСЕН** Министерством станкостроительной и инструментальной промышленности

Зам. министра И. А. Ординарцев

**УТВЕРЖДЕН И ВВЕДЕН В ДЕЙСТВИЕ** Постановлением Государственного комитета СССР по стандартам от 26 марта 1985 г. № 831

**АВТООПЕРАТОРЫ ЛИНИИ ДЛЯ ХИМИЧЕСКОЙ,  
ЭЛЕКТРОХИМИЧЕСКОЙ ОБРАБОТКИ ПОВЕРХНОСТИ  
И ПОЛУЧЕНИЯ ПОКРЫТИЙ****Основные параметры и размеры**

Autooperators of lines for chemical and  
electrochemical treatment of surface and production  
of coatings. Basic parameters and dimensions

**ГОСТ  
23739—85**

Взамен  
ГОСТ 23739—79

ОКП 38 6500

Постановлением Государственного комитета СССР по стандартам от 26 марта  
1985 г. № 831 срок действия установлен

с 01.07.86

до 01.07.91

Несоблюдение стандарта преследуется по закону

1. Настоящий стандарт распространяется на автооператоры, предназначенные для транспортирования деталей и заготовок по технологическим позициям автоматических, автоматизированных и механизированных линий для химической и электрохимической обработки поверхности основного металла и получения металлических и неметаллических неорганических покрытий.

2. Автооператоры по расположению путей горизонтального перемещения должны изготовляться типов:

- 1 — автооператор с путями передвижения сверху (подвесной);
- 2 — автооператор с путями передвижения снизу (портальный);
- 3 — автооператор с путями передвижения сбоку (консольный).

3. Скорость горизонтального перемещения автооператоров — не более 30 м/мин, подъема — опускания груза — не более 9 м/мин. Для автооператоров, имеющих несколько скоростей горизонтального перемещения и подъема — опускания груза, указанные скорости относятся к концу горизонтального перемещения и опускания груза.

4. Основные параметры и размеры автооператоров должны соответствовать указанным на черт. 1—3 и в таблице.

Издание официальное

Перепечатка воспрещена



© Издательство стандартов, 1985

Тип 1

Исполнение 1

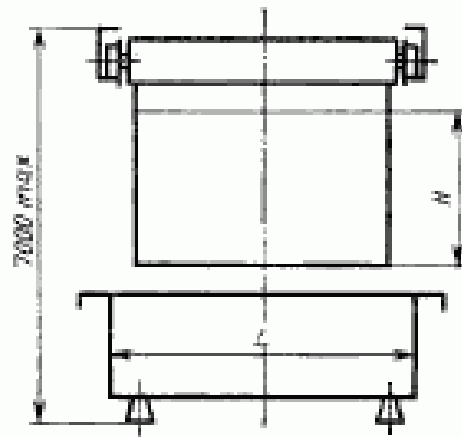

Исполнение 2

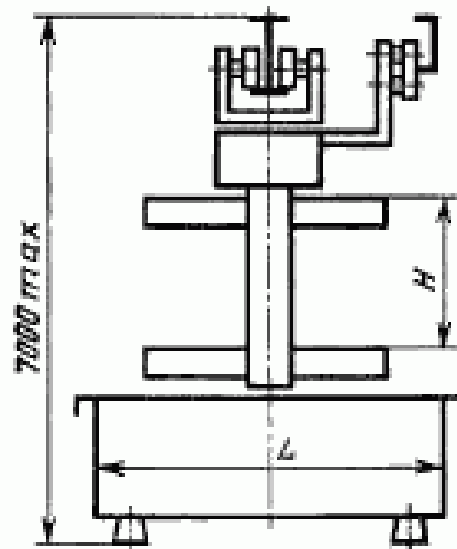

Черт. 1

Тип 2

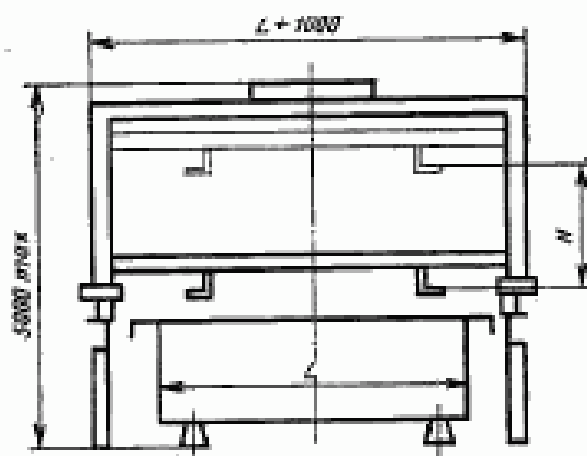

Черт. 2

Тип 3

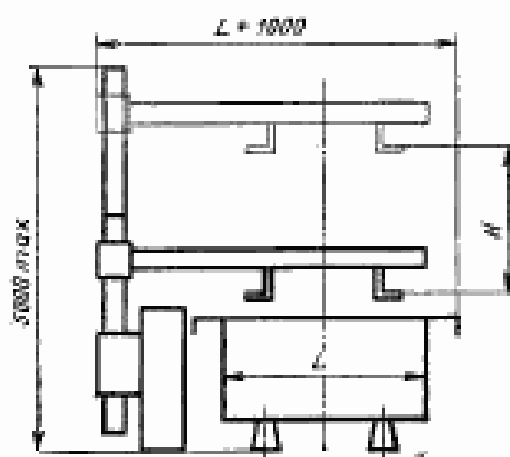

Черт. 3

Тип автооператора	Грузоподъемность, т	Высота подъема груза $H$ , мм, не более	Длина обслуживаемых ванн $L$ , мм, не более	Удельная масса, не более
1 (исполнение 1)	0,050	2000	800	3,6
	0,100		1600	2,0
	0,200	3000	3150	3,4
	0,400		5000	2,5
	1,000		6300	1,6
	2,000		8000	2,25
1 (исполнение 2)	0,100	1600	1600	2,0
	0,200			1,0
	0,400			1,0
2	0,250	2000	3150	1,9
	0,500			2,1
	0,500	3000	4000	2,3
	1,000			6300
3	0,050	2000	800	3,2
	0,100		1600	2,1
	0,160			2,0
	0,200			2,0

**Примечания:**

1. Грузоподъемность — максимально допустимая масса поднимаемого и транспортируемого груза, включая массу деталей и грузонесущих приспособлений (подвесок, барабанов).

2. Удельная масса — отношение массы автооператора к его грузоподъемности.

Редактор *А. Л. Владимиров*  
Технический редактор *М. И. Максимова*  
Корректор *В. И. Варенцова*

Сдано в наб. 11.04.85 Подп. в печ. 30.05.85 0,5 усл. в. л. 0,5 усл. кр.-отт; 0,18 уч.-изд. л.  
Тир. 12 000 Цена 3 коп.

Ордена «Знак Почета» Издательство стандартов, 123840, Москва, ГСП, Новопресненский пер., 3  
Тип. «Московский печатник», Москва, Лялин пер., 6, Зв. 560.

Цена 3 коп.

Величина	Единица		
	Наименование	Обозначение	
		международное	русское

### ОСНОВНЫЕ ЕДИНИЦЫ СИ

Длина	метр	m	м
Масса	килограмм	kg	кг
Время	секунда	s	с
Сила электрического тока	ампер	A	А
Термодинамическая температура	кельвин	K	К
Количество вещества	моль	mol	моль
Сила света	кандела	cd	кд

### ДОПОЛНИТЕЛЬНЫЕ ЕДИНИЦЫ СИ

Плоский угол	радиан	rad	рад
Телесный угол	стерадиан	sr	ср

### ПРОИЗВОДНЫЕ ЕДИНИЦЫ СИ, ИМЕЮЩИЕ СПЕЦИАЛЬНЫЕ НАИМЕНОВАНИЯ

Величина	Единица			Выражение через основные и дополнительные единицы СИ
	Наименование	Обозначение		
		международное	русское	
Частота	герц	Hz	Гц	$s^{-1}$
Сила	ньютон	N	Н	$m \cdot kg \cdot s^{-2}$
Давление	паскаль	Pa	Па	$m^{-1} \cdot kg \cdot s^{-2}$
Энергия	джоуль	J	Дж	$m^2 \cdot kg \cdot s^{-2}$
Мощность	ватт	W	Вт	$m^2 \cdot kg \cdot s^{-3}$
Количество электричества	кулон	C	Кл	$s \cdot A$
Электрическое напряжение	вольт	V	В	$m^2 \cdot kg \cdot s^{-3} \cdot A^{-1}$
Электрическая емкость	фарад	F	Ф	$m^{-2} \cdot kg^{-1} \cdot s^4 \cdot A^2$
Электрическое сопротивление	ом	$\Omega$	Ом	$m^2 \cdot kg \cdot s^{-3} \cdot A^{-2}$
Электрическая проводимость	сименс	S	См	$m^{-2} \cdot kg^{-1} \cdot s^3 \cdot A^2$
Поток магнитной индукции	вебер	Wb	Вб	$m^2 \cdot kg \cdot s^{-2} \cdot A^{-1}$
Магнитная индукция	тесла	T	Тл	$kg \cdot s^{-2} \cdot A^{-1}$
Индуктивность	генри	H	Гн	$m^2 \cdot kg \cdot s^{-2} \cdot A^{-2}$
Световой поток	люмен	lm	лм	кд · ср
Освещенность	люкс	lx	лк	$m^{-2} \cdot кд \cdot ср$
Активность радионуклида	беккерель	Bq	Бк	$s^{-1}$
Поглощенная доза ионизирующего излучения	грей	Gy	Гр	$m^2 \cdot s^{-2}$
Эквивалентная доза излучения	зиверт	Sv	Зв	$m^2 \cdot s^{-2}$