

Инструмент кузнечный для ручных и молотовых работ  
КЛЕЩИ ВСПОМОГАТЕЛЬНЫЕ ДЛЯ ЗАГОТОВОК  
ПРЯМОУГОЛЬНЫХ

ГОСТ  
11394-75\*

Конструкция и размеры

Blacksmith's hand and hammer tools.  
Auxiliary pliers for rectangular bars.  
Design and dimensions

Взамен  
ГОСТ 11394-83

ОКП 39 6910

Постановлением Государственного комитета стандартов Совета Министров СССР  
от 28 ноября 1975 г. № 3679 срок введения установлен

с 01.01.77

Проверен в 1982 г.

Несоблюдение стандарта преследуется по закону

1. КОНСТРУКЦИЯ И РАЗМЕРЫ ВСПОМОГАТЕЛЬНЫХ КЛЕЩЕЙ  
ДЛЯ ПРЯМОУГОЛЬНЫХ ЗАГОТОВОК

1.1. Конструкция и размеры вспомогательных клещей для прямоугольных заготовок должны соответствовать указанным на черт. 1 и в табл. 1.

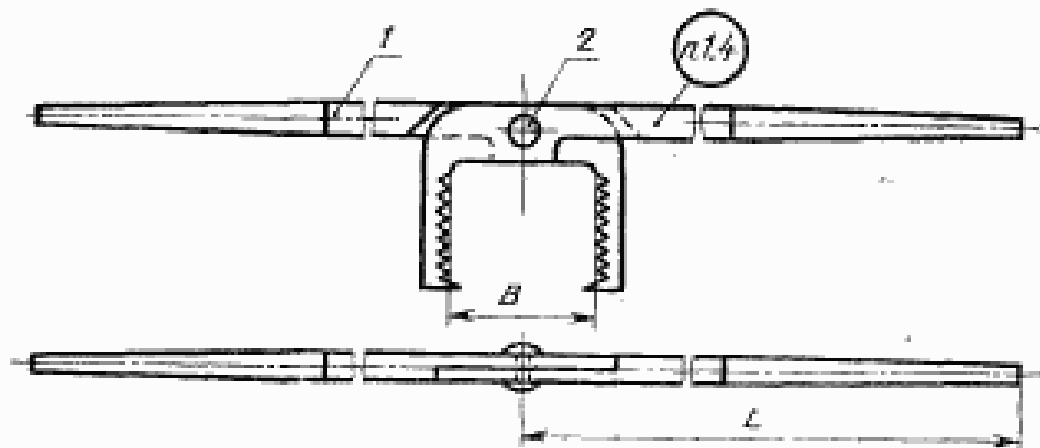

Черт. 1

Издание официальное

Перепечатка воспрещена

★

\* Переиздание (ноябрь 1986 г.) с Изменением № 1, утвержденным в мае 1982  
Пост. № 2099 от 26.05.82 г. (НУС 9-82)

Таблица 1

Размеры в мм

| Обозначение клещей | Прямые или изогнутые | В   | L    | Масса, кг, не более | Поз. 1.          | Поз. 2.                         |
|--------------------|----------------------|-----|------|---------------------|------------------|---------------------------------|
|                    |                      |     |      |                     | Клещевина Кол. 2 | Заклепка по ГОСТ 1050—74 Кол. 1 |
| Обозначения        |                      |     |      |                     |                  |                                 |
| 1200-1801          |                      | 120 | 800  | 5,02                | 1200-1801/001    | 12×36                           |
| 1200-1802          |                      | 140 |      | 5,94                | 1200-1802/001    | 12×38                           |
| 1200-1803          |                      | 160 | 850  | 6,74                | 1200-1803/001    | 16×45                           |
| 1200-1804          |                      | 180 | 900  | 6,96                | 1200-1804/001    |                                 |
| 1200-1805          |                      | 200 | 950  | 11,46               | 1200-1805/001    | 16×48                           |
| 1200-1806          |                      | 250 | 1000 | 13,22               | 1200-1806/001    | 16×50                           |
| 1200-1807          |                      | 280 | 1060 | 14,14               | 1200-1807/001    |                                 |
| 1200-1808          |                      | 300 | 1120 | 16,30               | 1200-1808/001    | 20×55                           |

Пример условного обозначения вспомогательных клещей для прямоугольных заготовок  $B=120$  мм:

*Клещи 1200-1801 ГОСТ 11394—75*

(Измененная редакция, Изм. № 1).

1.2. Материал заклепки — сталь марки 15 по ГОСТ 1050—74.

1.3. Технические условия — по ГОСТ 11435—75.

(Измененная редакция, Изм. № 1).

1.4. Маркировать: условное обозначение клещей без наименования и товарный знак предприятия-изготовителя.

## 2. КОНСТРУКЦИЯ И РАЗМЕРЫ КЛЕЩЕВИНЫ (поз. 1)

2.1 Конструкция и размеры клещевины должны соответствовать указанным на черт. 2 и в табл. 2.

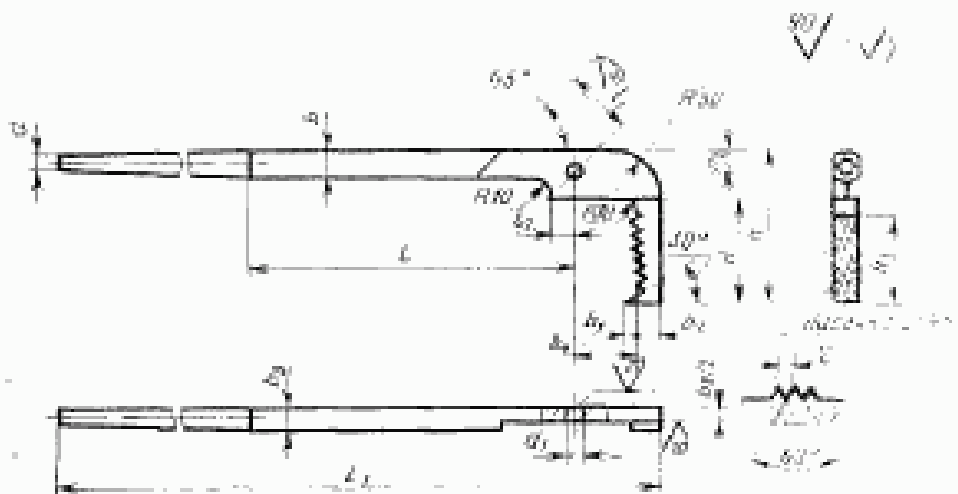

Черт. 2

Размеры в мм

| Обозначение клещевины | $b$ | $b_1$ | $b_2$ | $b_3$ | $b_4$ | $H$ | $h$  | $h_1$ | $h_2$ | $L$  | $l$ | $l_1$ | $l_2$ |
|-----------------------|-----|-------|-------|-------|-------|-----|------|-------|-------|------|-----|-------|-------|
| 1200-1801/001         | 25  | 10    | 20    | 16    | 60    | 100 | 150  | 90    | 22    | 880  | 320 | 65    | 22    |
| 1200-1802/001         |     |       |       | 18    | 70    | 110 | 160  |       |       | 890  |     | 75    |       |
| 1200-1803/001         | 28  | 15    | 22    | 20    | 80    | 120 | 170  | 100   | 25    | 952  | 360 | 85    | 25    |
| 1200-1804/001         |     |       |       | 90    | 130   | 180 | 1012 |       |       | 95   |     |       |       |
| 1200-1805/001         | 26  | 20    | 25    | 22    | 100   | 140 | 200  | 120   | 28    | 1075 | 400 | 110   | 28    |
| 1200-1806/001         | 40  |       |       | 24    | 125   | 160 | 220  |       |       | 1150 |     | 130   |       |
| 1200-1807/001         | 42  |       |       | 28    | 25    | 140 | 170  | 240   | 150   | 1225 |     | 140   | 30    |
| 1200-1808/001         | 42  | 28    | 25    | 150   | 170   | 240 | 150  | 1298  | 450   | 150  | 150 |       |       |

Продолжение табл. 2

Размеры в мм

| Обозначение клещевины | $d$ | $d_1$<br>(пред. откл. по $H$ ) | Масса, кг, не более |
|-----------------------|-----|--------------------------------|---------------------|
| 1200-1801/001         | 16  | 13                             | 2,49                |
| 1200-1802/001         |     |                                | 2,95                |
| 1200-1803/001         | 18  | 17                             | 3,32                |
| 1200-1804/001         |     |                                | 3,43                |
| 1200-1805/001         | 20  | 17                             | 5,68                |
| 1200-1806/001         |     |                                | 6,56                |
| 1200-1807/001         | 22  | 21                             | 7,02                |
| 1200-1808/001         |     |                                | 8,06                |

Пример условного обозначения клещевины размером  $B = 120$  мм:

*Клещевина 1200-1801/001 ГОСТ 11394—75*

2.2. Материал — сталь марки 45 по ГОСТ 1050—74.

2.1, 2.2. (Измененная редакция, Изм. № 1).

2.3. Допускаемое отклонение отверстия  $d_1$  в клещевине по продольной оси  $\pm 1$  мм, по поперечной оси  $\pm 0,5$  мм.