

**ГОСУДАРСТВЕННЫЙ СТАНДАРТ СОЮЗА ССР**

Приспособления станочные

**ПРИЗМЫ ПОДВИЖНЫЕ**

Конструкция

Holding devices. Movable prisms.  
Design**ГОСТ****12193—66**Дата введения 01.07.67

1. Конструкция и размеры подвижных призм должны соответствовать чертежу и таблице.

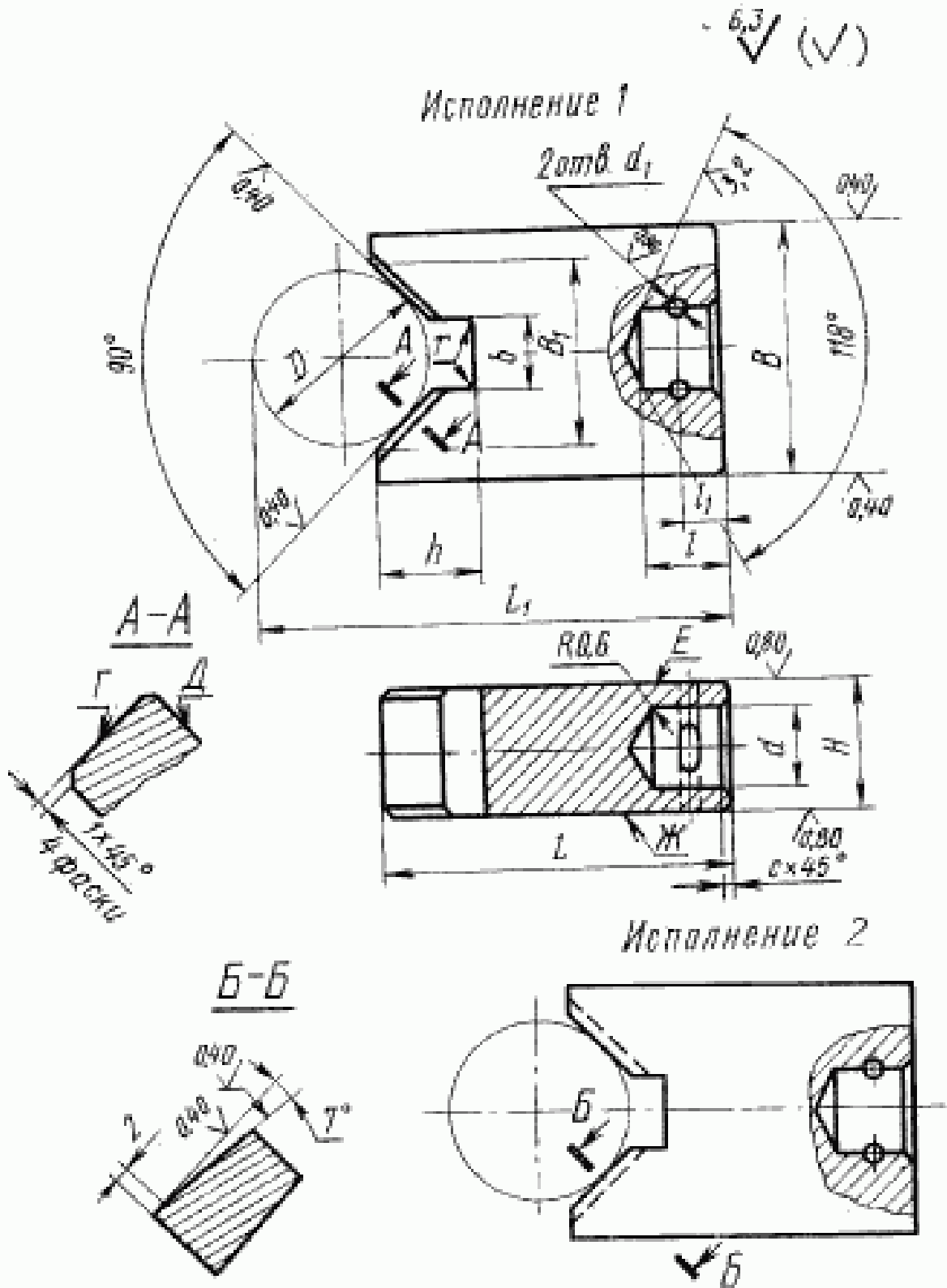

## Размеры в мм

| Обозначения<br>призм | Примечание   |              | Диаметры<br>зажимных<br>деталей | D <sub>1</sub><br>(поле допуска H7) | D <sub>2</sub><br>(поле допуска H11) | D <sub>3</sub><br>(поле допуска K7) | D <sub>4</sub><br>(поле допуска H11) | D <sub>5</sub><br>(поле допуска H7) | D <sub>6</sub><br>(поле допуска H11) | D <sub>7</sub><br>(поле допуска H7) | D <sub>8</sub><br>(поле допуска H11) | D <sub>9</sub><br>(поле допуска H7) | D <sub>10</sub><br>(поле допуска H11) | D <sub>11</sub><br>(поле допуска K7) | D <sub>12</sub><br>(поле допуска H11) | D <sub>13</sub><br>(поле допуска H7) | D <sub>14</sub><br>(поле допуска H11) | D <sub>15</sub><br>(поле допуска K7) | Размеры<br>для контроля |                 | Масса,<br>кг |  |  |
|----------------------|--------------|--------------|---------------------------------|-------------------------------------|--------------------------------------|-------------------------------------|--------------------------------------|-------------------------------------|--------------------------------------|-------------------------------------|--------------------------------------|-------------------------------------|---------------------------------------|--------------------------------------|---------------------------------------|--------------------------------------|---------------------------------------|--------------------------------------|-------------------------|-----------------|--------------|--|--|
|                      | Исполнение 1 | Исполнение 2 |                                 |                                     |                                      |                                     |                                      |                                     |                                      |                                     |                                      |                                     |                                       |                                      |                                       |                                      |                                       |                                      | L <sup>*</sup>          | W <sup>**</sup> |              |  |  |
| 7030-0021            |              |              | От 3 до 5                       | 8                                   | 5,5                                  | 1,6                                 | 6,0                                  | 2,5                                 | 3                                    | 1                                   | 0,1                                  | 0,6                                 | 4                                     | 27,39                                | ±0,006                                | 0,015                                |                                       |                                      |                         |                 |              |  |  |
| 0023                 |              |              | Св. 5 до 10                     | 10                                  | 6,5                                  | 2,0                                 | 7,0                                  | 3,0                                 | 5                                    | 2                                   | 0,6                                  |                                     | 8                                     | 37,66                                | ±0,008                                | 0,037                                |                                       |                                      |                         |                 |              |  |  |
| 0025                 |              |              | Св. 10 до 15                    | 12                                  | 8,5                                  | 2,0                                 | 7,0                                  | 3,0                                 | 7                                    | 4                                   |                                      |                                     | 12                                    | 47,43                                | ±0,010                                | 0,067                                |                                       |                                      |                         |                 |              |  |  |
| 0027                 |              |              | Св. 15 до 20                    | 16                                  | 10,5                                 | 3,0                                 | 9,0                                  |                                     | 9                                    | 6                                   | 1,0                                  |                                     | 18                                    | 57,73                                |                                       | 0,125                                |                                       |                                      |                         |                 |              |  |  |
| 0029                 |              |              | Св. 20 до 25                    | 20                                  | 13,0                                 |                                     | 10,0                                 |                                     | 11                                   | 8                                   |                                      |                                     | 22                                    | 64,56                                |                                       | 0,176                                |                                       |                                      |                         |                 |              |  |  |
| 0031                 |              |              | Св. 25 до 35                    | 25                                  | 17,0                                 |                                     | 12,0                                 | 4,0                                 | 14                                   | 12                                  |                                      |                                     | 30                                    | 75,21                                | ±0,012                                | 0,295                                |                                       |                                      |                         |                 |              |  |  |
| 0033                 |              |              | Св. 35 до 45                    | 32                                  |                                      |                                     |                                      |                                     | 18                                   | 16                                  |                                      |                                     | 40                                    | 87,28                                |                                       | 0,393                                |                                       |                                      |                         |                 |              |  |  |
| 0035                 |              |              | Св. 45 до 60                    | 40                                  | 21,0                                 |                                     | 13,0                                 |                                     | 22                                   | 20                                  | 1,6                                  |                                     | 50                                    | 102,85                               |                                       | 0,676                                |                                       |                                      |                         |                 |              |  |  |
| 0037                 |              |              | Св. 60 до 80                    | 50                                  | 25,0                                 |                                     |                                      |                                     | 28                                   | 25                                  |                                      |                                     | 70                                    | 129,50                               | ±0,016                                | 1,074                                |                                       |                                      |                         |                 |              |  |  |
| 7030-0039            |              |              | Св. 80 до 100                   | 60                                  | 25,0                                 | 5,0                                 | 15,0                                 | 5,0                                 | 32                                   | 32                                  |                                      |                                     | 90                                    | 166,13                               |                                       | 2,128                                |                                       |                                      |                         |                 |              |  |  |

\* Размер определяется по формуле  $L_1 = L + 1,207 D - 0,5 B_1$ .

\*\* Предельное смещение плоскости симметрии prizматической выемки относительно боковых поверхностей размера  $B_1$ .

Пример условного обозначения подвижной призмы исполнения I для деталей диаметром от 3 до 5 мм:

Призма 7030-0021 ГОСТ 12193—66  
(Измененная редакция, Изм. № 1, 2, 3).

2. Материал — сталь марки 20Х по ГОСТ 4543—71. Допускается замена на стали других марок с механическими свойствами не ниже, чем у стали марки 20Х.

3. Твердость — 56...61 HRC<sub>2</sub>. Цементировать h 0,8...1,2 мм. Поверхности E и Ж на длине l и отверстие диаметра d от цементации предохранить.

4. Неуказанные предельные отклонения размеров: H14, h14,  $\pm \frac{t_2}{2}$ .

3, 4. (Измененная редакция, Изм. № 3).

5. Допуск перпендикулярности поверхности Г относительно поверхности Д — 0,05 мм на длине 100 мм.

(Измененная редакция, Изм. № 2, 3).

6. (Отменен, Изм. № 2).

7. Покрытие — Хим. Окс. прм. (обозначение покрытия — по ГОСТ 9.306—85).

(Измененная редакция, Изм. № 2).

8. Маркировать партию деталей одного типоразмера на таре или упаковке с указанием условного обозначения.

(Измененная редакция, Изм. № 3).

9. Пример применения подвижной призмы указан в приложении.

(Введен дополнительно, Изм. № 3).

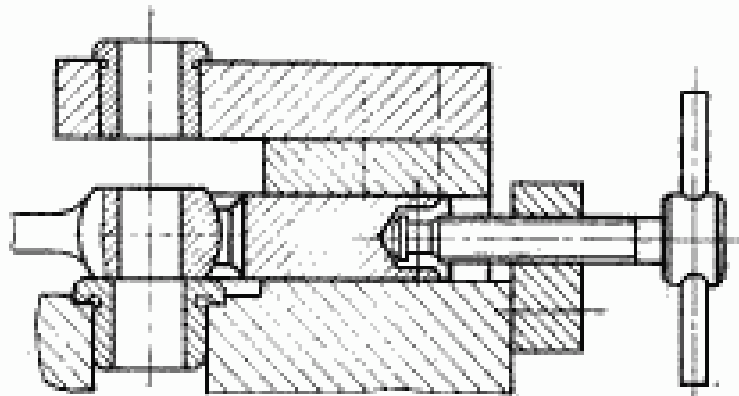
ПРИМЕР ПРИМЕНЕНИЯ ПОДВИЖНОЙ  
ПРИЗМЫ

(Измененная редакция, Изм. № 1).

## ИНФОРМАЦИОННЫЕ ДАННЫЕ

1. РАЗРАБОТАН И ВНЕСЕН Министерством тяжелого, энергетического и транспортного машиностроения СССР  
Министерством станкостроительной и инструментальной промышленности СССР

## РАЗРАБОТЧИКИ

В. В. Андреев; В. Н. Дзегиленок, канд. техн. наук; Е. М. Коваленко; В. А. Петрова; К. И. Сокольский; А. З. Старосельский (руководитель темы); А. В. Хренова

2. УТВЕРЖДЕН И ВВЕДЕН В ДЕЙСТВИЕ Постановлением Комитета стандартов, мер и измерительных приборов при Совете Министров СССР от 10.08.66 № 916

3. Срок проверки — 1993 г. Периодичность проверки — 5 лет

4. Взамен МН 342—60

5. ССЫЛОЧНЫЕ НОРМАТИВНО-ТЕХНИЧЕСКИЕ ДОКУМЕНТЫ

| Обозначение НТД,<br>на который дана ссылка | Номер пункта |
|--|--------------|
| ГОСТ 9.306—85                              | 7            |
| ГОСТ 4543—71                               | 2            |

6. ПЕРЕИЗДАНИЕ (июль 1990 г.) с ИЗМЕНЕНИЯМИ № 1, 2, 3, утвержденными в декабре 1968 г., июне 1980 г., марте 1988 г. (ИУС 12—68, 9—80, 6—88)

7. Проверен в 1988 г. Снято ограничение срока действия (Постановление Государственного комитета СССР по стандартам от 17.03.88 № 584)