

**КРЫШКИ ТОРЦОВЫЕ С КАНАВКАМИ СРЕДНИЕ
ДИАМЕТРОМ от 110 до 400 мм КОРПУСОВ
ПОДШИПНИКОВ КАЧЕНИЯ**

Конструкция и размеры

Medium cups with grooves for diameters from 110 till 400 mm of pillow blocks. Construction and dimensions

**ГОСТ
13219.14—81**

Взамен
ГОСТ 13219.14—67

ОКП 41 8422

Постановлением Государственного комитета СССР по стандартам от 9 апреля 1981 г. № 1928 срок действия установлен

с 01.01 1982 г.
до 01.01 1987 г.

Несоблюдение стандарта преследуется по закону

1. Настоящий стандарт распространяется на торцовые средние крышки с канавками, устанавливаемые в корпусах подшипников качения по ГОСТ 13218.1-80—ГОСТ 13218.10-80 и предназначенные для герметизации подшипникового узла, осевой фиксации подшипника и восприятия осевых нагрузок.

Крышки применяются в опорах валов с установкой внутреннего кольца подшипника на закрепительной втулке по ГОСТ 24208—80.

2. Основные размеры крышек должны соответствовать указанным на чертеже и в таблице.

3. Технические требования — по ГОСТ 13219.17—81.

4. Дополнительные размеры элементов крышек — по рекомендуемому приложению к ГОСТ 13219.1—81.

Издание официальное

Перепечатка воспрещена



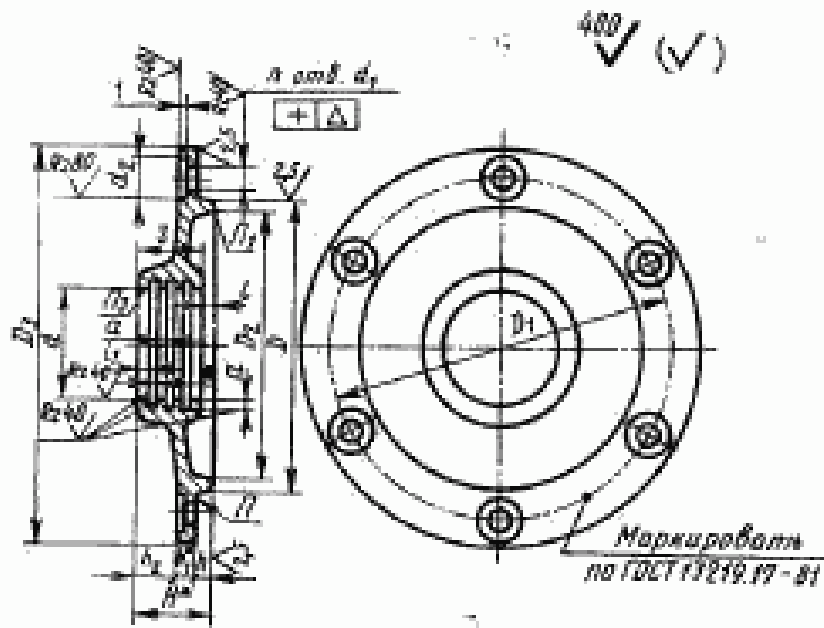

* Размеры для справок.

Размеры в мм

Обозначение крышки	$\frac{D}{2}$ (предел откл. по 159)	Диаметр вала или ступицы $d_{ном}$	d (предел откл. по 111)	D_1	D_2	D_3	d_1	d_2	n	Δ	N	a	K_1	K_2	t	L_1	r	σ	Теоретическая масса, кг
ЖС 110×45	110	45	45	130	100	155	11	20			28		7	16	5	4	23		1,05
ЖС 110×55		55	55								32			20	9				1,00
ЖС 120×50	120	50	50	145	110	175			5		33			19	7				1,59
ЖС 120×60		60	60												8				1,58
ЖС 125×70	125	70	70	150	116	180			4		31			17	6			3	1,72
ЖС 130×55	130	55	55	155	118	185				0,12	37			22	12		25		1,73
ЖС 130×65		65	65								31			16	6				1,82
ЖС 140×60	140	60	60	165	128	195					37			22	12				1,95
ЖС 140×70		70	70				13	24			37		9	22	12	5			1,94
ЖС 150×75	150	75	75	180	138	210									7				2,41
ЖС 160×65	160	65	65	190	148	220					41			26	11				2,64
ЖС 160×80		80	80								37			22	7				2,68
ЖС 170×70	170	70	70	200	158	230			6		40			25	10		30		2,82
ЖС 170×85		85	85								38			23	8				2,80
ЖС 180×75	180	75	75	210	165	240					39			24	9				3,09
ЖС 180×90		90	90						6						8				3,07
ЖС 190×80	190	80	80	220	175	250					40			24	8				3,68
ЖС 190×95		95	95										10						3,64
ЖС 200×85	200	85	85	230	185	260				0,15	39			23	7		32		3,87
ЖС 200×100		100	100				15	26			40				8				3,86
ЖС 215×90	215	90	90	250	200	285					40			22	8				4,55

Продолжение

Размеры в мм

Обозначение крышки	D (зад. откл. по 14)	Диаметр бады или втулки $d_{ном}$	d (пред. откл. по A11)	D ₁	D ₂	D ₃	d ₁	d ₂	d	H	h ₁	h ₂	h ₃	i	i ₁	s	e	Теоретическая масса, г
ЖС 215×110	215	110	110	250	200	285	15	26		44	10	26	12	6	32		4	4,53
ЖС 225×95	225	95	95	260	210	295				42		22	8		34			5,91
ЖС 230×115	230	115	115	270	216	305				48		28	9					6,37
ЖС 240×100	240	100	100	280	225	315				47	8	27	8	7	30			6,82
ЖС 250×125	250	125	125	290	236	325				50		30	11					7,28
ЖС 260×110	260	110	110	300	245	335				49		29	10					7,73
ЖС 270×135	270	135	135	310	256	345				57		37	18					8,19
ЖС 280×115	280	115	115	320	262	355						30						8,64
ЖС 300×125	300	125	125	340	282	380	17	30	0,15	52	14	28	11	8	41		5	9,55
ЖС 320×135	320	135	135	360	302	400						36	19					10,90
ЖС 320×160		160	160							60		36	19					10,50
ЖС 340×140	340	140	140	380	315	420				54		28	11					11,80
ЖС 340×170		170	170							62	10	36	19					11,40
ЖС 360×150	360	150	150	400	335	440				54		28	11	9	43			15,00
ЖС 360×180		180	180							63		37	20					14,60
ЖС 380×160	380	160	160	430	352	470				56		28	11	10	45			16,40
ЖС 400×170	400	170	170	450	372	490				57	18	29	12					17,30

Пример условного обозначения средней торцевой крышки с канавками диаметром $D = 140$ мм, $d_{ном} = 60$ мм:

Крышка ЖС 140×60 ГОСТ 13219.14—81