

# УПОРЫ ГАЕЧНЫЕ ДЛЯ БОРШТАНГ И РАСТОЧНЫХ ОПРАВОК

## КОНСТРУКЦИЯ

Издание официальное

БЗ 10—98

ИПК ИЗДАТЕЛЬСТВО СТАНДАРТОВ  
Москва

**УПОРЫ ГАЕЧНЫЕ ДЛЯ БОРШТАНГ  
И РАСТОЧНЫХ ОПРАВОК**

**ГОСТ  
15514—70**

**Конструкция**

Nut stops for boring bars and boring arbors.  
Design

ОКП 39 2800

Дата введения 01.01.71

1. Настоящий стандарт распространяется на гаечные упоры, применяемые в борштангах и расточных оправках.

**(Измененная редакция, Изм. № 1).**

2. Размеры гаечных упоров должны соответствовать указанным на чертеже и в таблице.

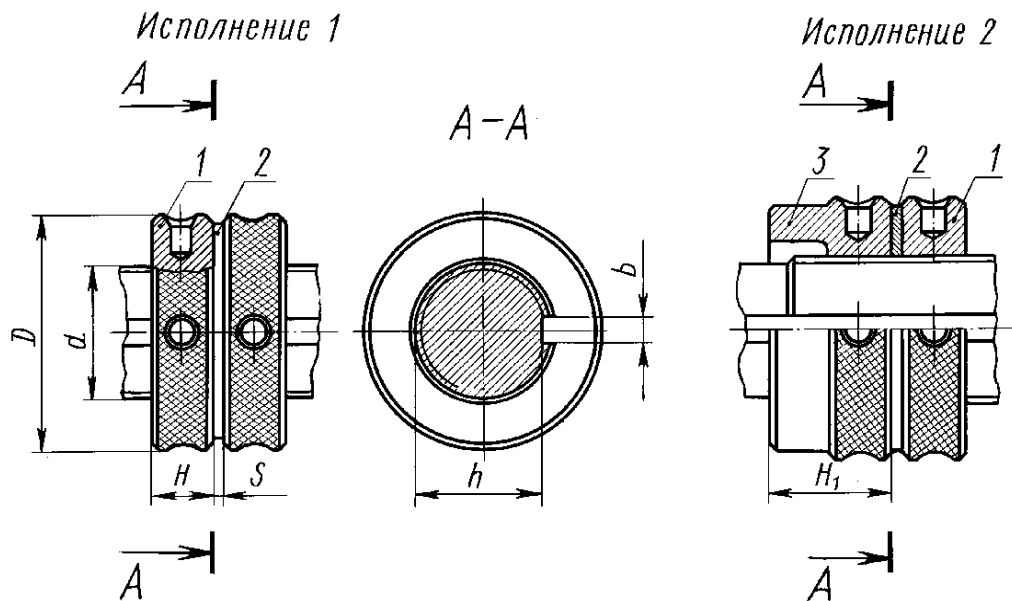

1 — гайка по ГОСТ 13040 (1 шт. для исполнения 2, 2 шт. для исполнения 1);  
2 — шайба по ГОСТ 15512 (1 шт.); 3 — гайка упорная по ГОСТ 15511 (1 шт.)

Издание официальное



Перепечатка воспрещена

© ИПК Издательство стандартов, 1999  
Переиздание с Изменениями

| Номинальный диаметр резьбы $d$ | Шаг резьбы | $D$ | $H$ | $H_1$ | $s$ | $b$ | $h$ |
|--------------------------------|------------|-----|-----|-------|-----|-----|-----|
| 10                             | 1,0        | 26  | 8   | —     | 2,0 | 3   | 9   |
| 12                             |            | 28  |     |       |     |     | 11  |
| 14                             |            | 30  |     |       |     |     | 13  |
| 16                             |            | 32  |     |       |     | 4   | 15  |
| 18                             |            | 34  |     |       |     |     | 17  |
| 20                             |            | 36  | 19  |       |     |     |     |
| 22                             |            | 38  | 21  |       |     |     |     |
| 24                             |            | 42  | 10  |       |     | 23  |     |
| 27                             |            | 45  |     |       |     | 26  |     |
| 30                             |            | 1,5 |     |       |     | 12  | 20  |
| 33                             | 52         |     |     | 30    |     |     |     |
| 36                             | 55         |     |     | 33    |     |     |     |
| 39                             | 60         |     | 36  |       |     |     |     |
| 42                             | 63         |     | 39  |       |     |     |     |
| 45                             | 65         |     | 22  | 42    |     |     |     |
| 48                             | 75         | 14  | 25  | 45    |     |     |     |
| 52                             | 80         |     |     | 48    |     |     |     |
| 56                             | 2,0        |     |     | 16    | 32  | 52  |     |
| 60                             |            | 90  | 56  |       |     |     |     |
| 64                             |            | 105 | 60  |       |     |     |     |
| 72                             |            | 110 | 68  |       |     |     |     |
| 76                             |            | 120 | 72  |       |     |     |     |
| 80                             |            | 125 | 76  |       |     |     |     |
| 85                             | 130        | 18  | —   | 81    |     |     |     |
| 90                             | 140        |     |     | 86    |     |     |     |
| 95                             | 140        |     |     | 91    |     |     |     |
| 100                            |            |     |     | 96    |     |     |     |
| 110                            |            |     |     | 106   |     |     |     |

3. Допуск симметричности паза относительно оси борштанги — 0,2 мм.

4. Неуказанные предельные отклонения размеров: H14, h14,  $\pm \frac{t_2}{2}$ .

5. Резьба метрическая — по ГОСТ 24705. Поле допуска резьбы — 6g по ГОСТ 16093.

3—5. (Измененная редакция, Изм. № 2).

**1. РАЗРАБОТАН И ВНЕСЕН Министерством станкостроительной и инструментальной промышленности СССР****РАЗРАБОТЧИКИ**

В.В. Андреев, Е.М. Коваленко, В.Д. Поляков, А.З. Старосельский, О.Ф. Хмунина

**2. УТВЕРЖДЕН И ВВЕДЕН В ДЕЙСТВИЕ Постановлением Комитета стандартов, мер и измерительных приборов при Совете Министров СССР от 13.02.70 № 163****3. ВЗАМЕН МН 2677—61; МН 2678—61****4. ССЫЛОЧНЫЕ НОРМАТИВНО-ТЕХНИЧЕСКИЕ ДОКУМЕНТЫ**

| Обозначение НТД, на который дана ссылка | Номер пункта |
|---|--------------|
| ГОСТ 13040—67                           | 2            |
| ГОСТ 15511—70                           | 2            |
| ГОСТ 15512—70                           | 2            |
| ГОСТ 16093—81                           | 5            |
| ГОСТ 24705—81                           | 5            |

**5. Проверен в 1989 г. Ограничение срока действия снято Постановлением Госстандарта от 30.01.90 № 123****6. ПЕРЕИЗДАНИЕ (февраль 1999 г.) с Изменениями № 1, 2, утвержденными в марте 1980 г., январе 1990 г. (ИУС 5—80, 5—90)**

Редактор *Р.Г. Говердовская*  
Технический редактор *Л.А. Кузнецова*  
Корректор *А.С. Черноусова*  
Компьютерная верстка *С.В. Рябовой*

Изд. лиц. № 021007 от 10.08.95. Сдано в набор 17.03.99. Подписано в печать 30.03.99. Усл.печ.л. 0,47. Уч.-изд.л. 0,35.  
Тираж 145 экз. С 2423. Зак. 806.

ИПК Издательство стандартов, 107076, Москва, Колодезный пер., 14.  
Набрано в Издательстве на ПЭВМ  
Калужская типография стандартов, ул. Московская, 256.  
ППР № 040138