

ДЕРЖАВКИ С ПАЗОМ ПОД ШПОНКУ

КОНСТРУКЦИЯ И РАЗМЕРЫ

Издание официальное

БЗ 12—2004



Москва
Стандартинформ
2006

ДЕРЖАВКИ С ПАЗОМ ПОД ШПОНКУ

ГОСТ
16657—80

Конструкция и размеры

Holders with keyway.
 Construction and dimensions

Взамен
 ГОСТ 16657—71

МКС 25.120.10
ОКП 39 9800

Постановлением Государственного комитета СССР по стандартам от 04.03.80 № 1011 дата введения установлена 01.01.81

Ограничение срока действия снято Постановлением Госстандарта СССР от 26.06.85 № 1968

1. Конструкция и размеры державок с пазом под шпонку должны соответствовать указанным на чертеже и в таблице.

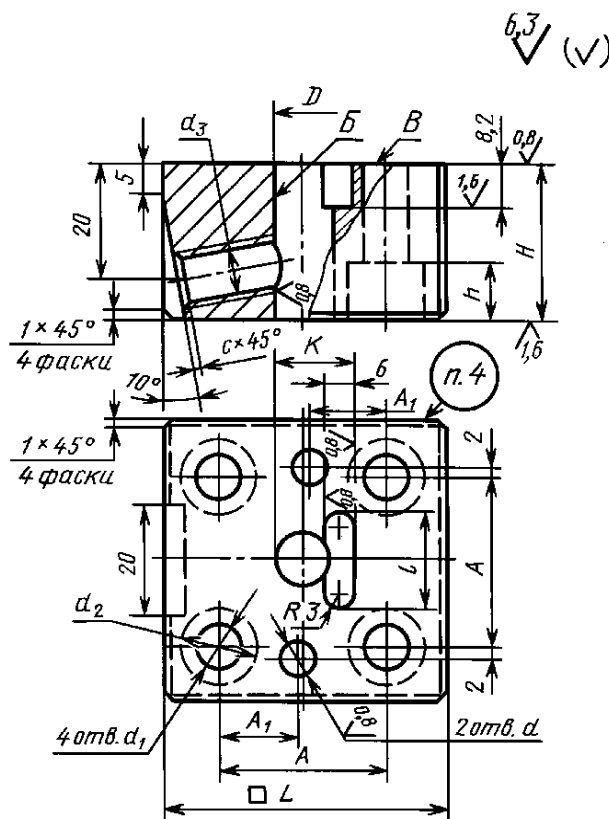

Издание официальное

Перепечатка воспрещена

★

Издание (февраль 2006 г.) с Изменением № 1, утвержденным в июне 1985 г. (ИУС 10—85).

© Издательство стандартов, 1980

© Стандартиформ, 2006

Размеры в мм

Обозначение державки	Применяемость	D H7	H	L	A	A_1	d H7	d_1	d_2	d_3	h	K H9	l	c	Масса, кг, не более														
1038-1058		10	28	50	30	14	8	9	14	M10	10	13	22	1,6	0,402														
1038-1059			32												0,465														
1038-1061			36												0,532														
1038-1062		12	28	63	38						15	19	25			0,653													
1038-1063			32													0,757													
1038-1064			36													0,862													
1038-1065		14	28								71	46							17	19	25		0,642						
1038-1066			32																				0,744						
1038-1067			36																				0,828						
1038-1068		16	28																18		10		11	17		11	19	25	
1038-1069			32							0,726																			
1038-1071			36							0,829																			
1038-1072		18	28							71				46															
1038-1073			32	1,037																									
1038-1074			36	1,110																									
1038-1075		20	28	18		10	11	17							23														
1038-1076			32								0,945																		
1038-1077			36								1,077																		
1038-1078		22	28								71	46						M16				25							
1038-1079			32																0,813										
1038-1081			36																0,943										
1038-1082		25	28															80	52	20	12	14	19	M12	27				36
1038-1083			32							1,090																			
1038-1084			36							1,257																			
1038-1085		28	28							90				60										22	12	14	19	M16	31
1038-1086			32	1,409																									
1038-1087			36	1,060																									
1038-1088		32	28	90	60	22	12	14	19																			M12	35
1038-1089			32								1,350																		
1038-1091			36								1,540																		
1038-1092		36	28								90	60	22		12	14	19											M16	39
1038-1093			32															1,750											
1038-1094			36															1,189											
1038-1095		40	28															90	60	22	12	14	19					M12	43
1038-1096			32							1,677																			
1038-1097			36							1,030																			
																											1,598		

Пример условного обозначения державки размерами $D = 10$ мм, $H = 28$ мм:

Державка 1038-1058 ГОСТ 16657—80

(Измененная редакция, Изм. № 1).

2. Допуск перпендикулярности оси отверстия B относительно поверхности B — не более 0,01 мм.

3. Технические условия — по ГОСТ 16675—80.

4. Маркировать: условное обозначение и товарный знак предприятия-изготовителя.

Редактор *В.Н. Копысов*
Технический редактор *Л.А. Гусева*
Корректор *А.С. Черноусова*
Компьютерная верстка *В.И. Грищенко*

Подписано в печать 21.03.2006. Формат 60×84¹/8. Бумага офсетная. Гарнитура Таймс. Печать офсетная. Усл. печ. л. 0,47.
Уч.-изд. л. 0,30. Тираж 51 экз. Зак. 192. С 2614.

ФГУП «Стандартинформ», 123995 Москва, Гранатный пер., 4.
www.gostinfo.ru info@gostinfo.ru

Набрано во ФГУП «Стандартинформ» на ПЭВМ.

Отпечатано в филиале ФГУП «Стандартинформ» — тип. «Московский печатник», 105062, Москва, Лялин пер., 6