



17061-82
изм. 1, 2, 3, 4 +

ГОСУДАРСТВЕННЫЙ СТАНДАРТ
СОЮЗА ССР

**ИЗДЕЛИЯ чулочно-носочные,
вырабатываемые
на круглочулочных автоматах**

ВИДЫ И РАЗМЕРЫ

ГОСТ 17061—82

Издание официальное



Цена 10 коп.

ГОСУДАРСТВЕННЫЙ КОМИТЕТ СССР ПО СТАНДАРТАМ
Москва



ГОСТ 17061-82, Изделия чулочно-носочные, вырабатываемые на круглочулочных автоматах. Виды и размеры
Socks and stockings made on seamless nosiery machines. Types and sizes

**ИЗДЕЛИЯ ЧУЛОЧНО-НОСОЧНЫЕ,
ВЫРАБАТЫВАЕМЫЕ НА КРУГЛОЧУЛОЧНЫХ
АВТОМАТАХ**

Виды и размеры

Socks and stockings made on seamless nosiery
machines. Types and sizes**ГОСТ
17061—82**

ОКП 84 3000

Срок действия с 01.01.84
до 01.01.94

Несоблюдение стандарта преследуется по закону

1. Настоящий стандарт распространяется на чулочно-носочные изделия, вырабатываемые на круглочулочных автоматах 5—34-го классов из химических нитей, пряжи из натуральных и химических волокон, из смесок и сочетаний, и устанавливает их виды и размеры.

Стандарт не распространяется на изделия специального назначения.

2. Чулочно-носочные изделия подразделяют:

по назначению на:

чулки — женские;

получулки — женские, мужские и детские;

носки — женские, мужские и детские;

подследники — женские;

колготки — женские и детские;

по способу изготовления на:

цельновязаные,

с зашивкой на мыске,

кроеные;

Издание официальное

Перепечатка воспрещена



© Издательство стандартов, 1988

по способу отделки на:
 формованные,
 неформованные.

Примечание. Неформованные чулочно-носочные изделия изготавливают по согласованию с основным потребителем, кроме изделий из текстурированных капроновых нитей эластик левой и правой круток.

3. Виды и составные части чулочно-носочных изделий должны соответствовать табл. 1 и черт. 1—6.

Таблица 1

Обозначение на чертеже	Наименование составной части изделия	Характеристика составной части изделия	Вид изделия
1	Борт	Однарный с вработанной эластомерной нитью Однарный без эластомерной нити (ластик) Двойной с вработанной эластомерной нитью Двойной без эластомерной нити Двойной с продернутой эластичной тесьмой Однарный или двойной с пришитой эластичной лентой Однарный, заделанный краеобметочным швом с одновременным прокладыванием эластомерной нити	Д, Е, К, Л, Н, П, Р, Т В, И Б, Г ¹ , Д, З, Л, М, Н, О, П, Р, С А, Г, Л, Н Р, С Б, Г ¹ , Р, С, Т П
1.1	Подбортник	—	А
2	Торец	С усилением Без усиления Сшитый с ластовицей Сшитый без ластовицы Цельновязаный Гладкий Рисунчатый	Р, С, Т Р, С, Т Р, С, С Р, С Т Р, С, Т Р, С, Т
2.1	Ластовица	С усилением Без усиления Вшивная различной геометрической формы Вязаная Гладкая Рисунчатая	Р, С Р, С Р, С Р, С Р, С
3	Паголенок	Гладкий Рисунчатый	Все виды, кроме О, П Все виды, кроме О, П
4	След	С усилением на пятке, нижней части следа, мыске С усилением на пятке и мыске С усилением на мыске Без усиления	А, Б, Г, Г ¹ , Д, З, И, Л, М, Н, Р, С, Т А, Б, В, Г, Г ¹ , Д, Е, З, И, К, Л, Н, Р, С, Т А, Б, Г, Г ¹ , Д, З, Р, С, Т Все виды

Продолжение табл. 1

Обозначение на чертеже	Наименование составной части изделия	Характеристика составной части изделия	Вид изделия
4.1	Пятка	Выработанная на круговом ходу	А, Б, Г, Г', Д, З, Л, М, О, Р, С, Т
4.2	Мысок	Выработанная на реверсивном ходу Выработанный на круговом ходу со швом, расположенным вдоль следа или по контуру пальцев Выработанный на реверсивном ходу, закетлеванный или зашитый Автоматически закрытый	А, Б, В, Д, Е, И, К, Л, Н, Р Все виды А, Б, В, Д, Е, И, К, Л, Н, Р А, Б, Г, Г', Д, З, И, К, Л, М, Н, О, Р, С, Т А, Б, Г, Г', Д, З, И, Л, М, Н, Р, С, Т Все виды Все виды, кроме О, П
4.3	Нижняя часть следа	С усилением	
4.4	Верхняя часть следа	Без усиления Соответственно паголенку: гладкая рисунчатая	

Примечание. Допускается изготавливать чулочно-носочные изделия указанных видов с декоративными элементами.

Чулки

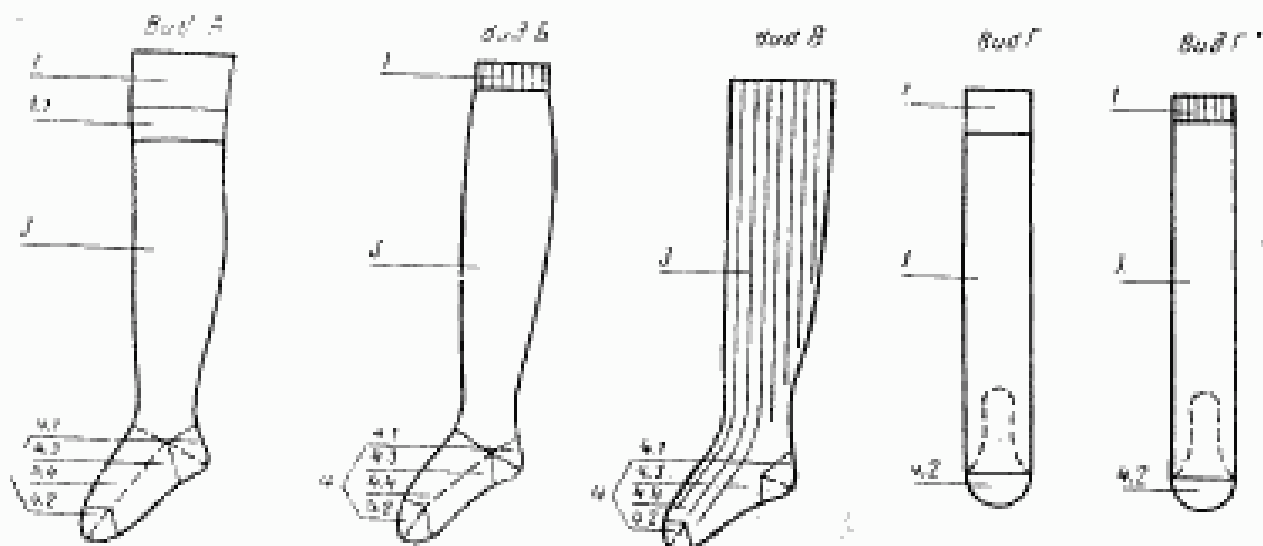

Черт. 1

Получулки

Вид Д

Вид Е

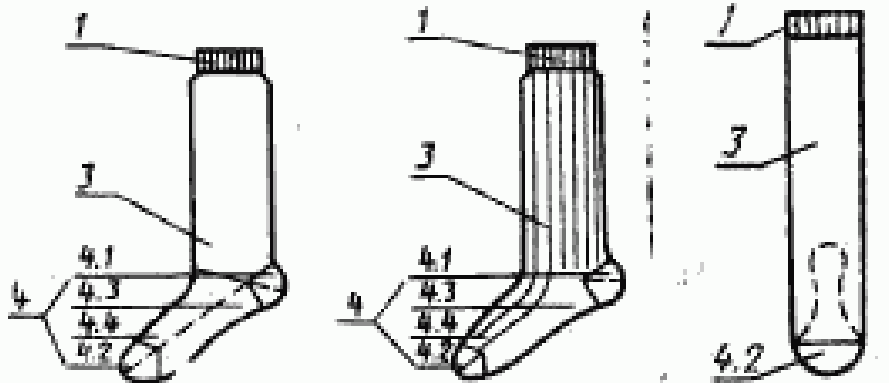

Черт. 2

Носки с удлиненным паголенком

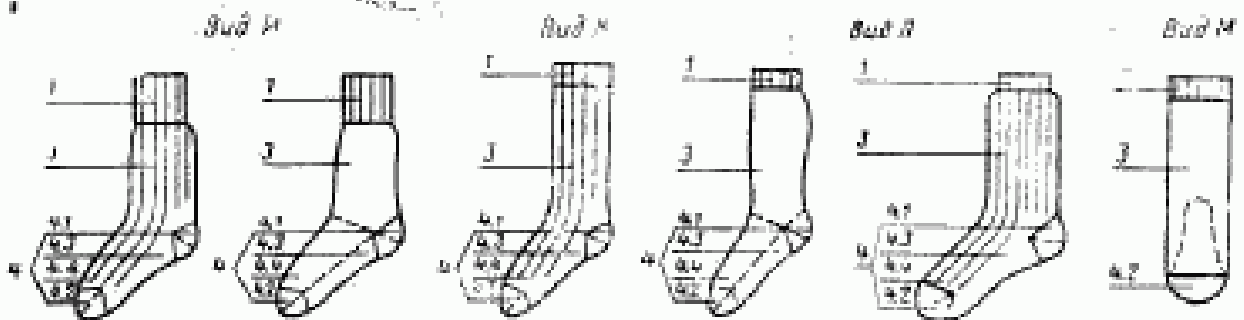

Черт. 3

Носки с коротким паголенком

Подследники

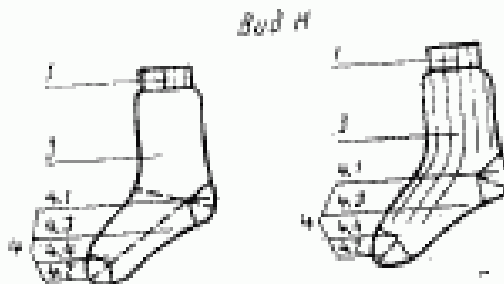

Черт. 4



Черт. 5

Колготки

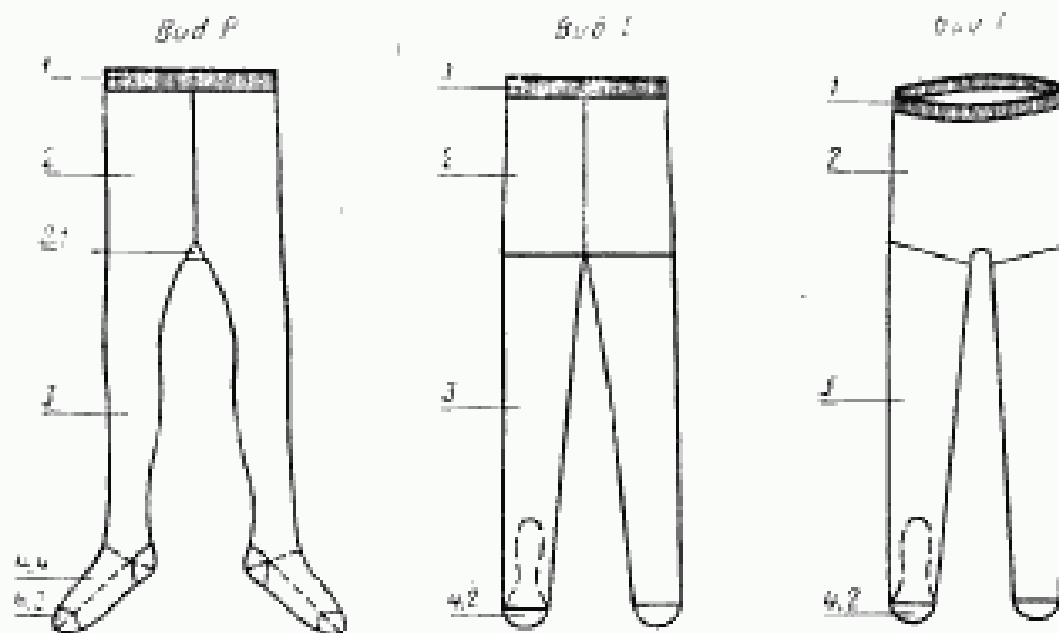

Черт. 6

(Измененная редакция, Изм. № 1, 2).

4. Чулочно-носочные изделия должны изготавливаться следующих размеров:

изделия из всех видов пряжи нитей, кроме текстурированных капроновых нитей эластик:

женские чулки, получулки и носки — 19, 21, 23, 25, 27, 29, 31,

мужские получулки и носки — 23, 25, 27, 29, 31, 33,

детские получулки и носки — 12, 13, 14, 15, 16, 18, 20, 22, 24;

изделия из текстурированных капроновых нитей эластик, нитей эластик левой и правой крутки и их сочетаний с капроновыми нитями, кроме мужских изделий из эластика левой и правой крутки и их сочетаний:

женские чулки, получулки и носки — 19—21, 23—25, 27—29, 31—33,

мужские получулки и носки — 23—25, 27—29, 31—33,

детские получулки и носки — 20—22, 22—24.

Женские чулки, получулки и носки размеров 31, 31—33 изготавливаются по заказу потребителей.

Размер чулочно-носочных изделий определяется длиной стопы в сантиметрах по ГОСТ 11215—65.

5. Линейные измерения чулочно-носочных изделий должны соответствовать указанным на черт. 7, 8 и в табл. 2—15.

6. Измерение чулочно-носочных изделий производят в расправленном виде, без натяжения на плоском основании в следующих местах:

- общую длину L — от верхнего края изделия до середины пятки;
- в изделиях, выработанных на круговом ходу, — до края мыска;
- длину следа G — от края мыска до середины пятки;

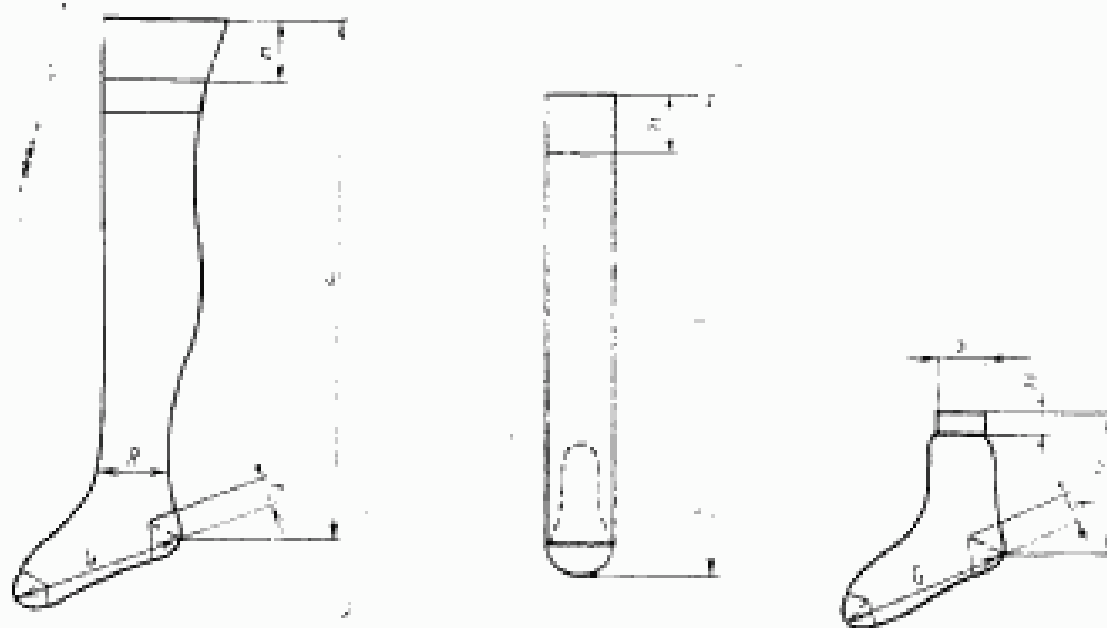

Черт. 7

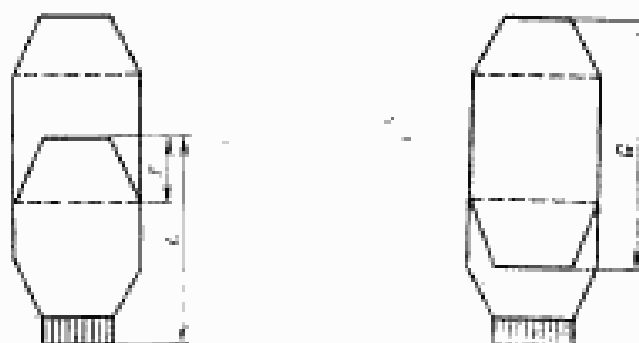

Черт. 8

высоту пятки F — от верхнего края пятки до ее середины;
 высоту борта, ластика H — от верхнего края изделия до конца борта, ластика;

ширину борта S — посередине между верхним краем изделия и концом борта;

ширину шейки формированных женских чулок, кроме изделий из текстурированных капроновых нитей эластик R , — в наименьшей части паголенка.

Линейные измерения неформированных изделий определяют: чулок в соответствии с черт. 7, носков и получулок — с черт. 8, изделий, выпускаемых на вкладышах — без снятия с них.

7. Высота двойного борта женских чулок должна быть, см, не менее:

5 — для формированных изделий из всех видов сырья;

2 — для неформированных изделий из текстурированных капроновых нитей эластик левой и правой круток.

Высота одинарного борта женских чулок должна быть не менее 5 см. При одинаковом переплетении на участках борта и паголенка условно считают бортом участок высотой 5 см вниз от верхнего края изделия.

Высота одинарного или двойного борта с вработанной эластомерной нитью должна быть, см, не менее:

3 — для женских чулок из текстурированных капроновых нитей эластик левой и правой круток, мужских получулок и носков;
2 — для женских и детских получулок и носков.

Высота ластика носков и получулок должна быть, см:

15—20 — для мужских получулок;

7—20 — для мужских носков;

7—10 — для женских и детских носков.

6; 7. (Измененная редакция, Изм. № 2).

8. Высота пятки чулочно-носочных изделий должна быть, см, не менее:

4 — для мужских, женских и детских 20—24-го размеров;

3,5 — для мужских, женских и детских 20—24-го размеров, выработанных из пряжи натуральных, смешанных и синтетических волокон в сочетании с текстурированными синтетическими нитями (при аналогичной заправке на пятке);

3 — для мужских, женских и детских изделий 20—24 размеров, пятка которых выработана из текстурированных капроновых нитей эластик, для детских изделий 15—18 размеров, изделий плюшевого переплетения с круглочулочных автоматов АНГЕ, для изделий с круглочулочных автоматов «Вера», «Руми»;

2,5 — для детских изделий 16—18 размеров, пятка которых выработана из текстурированных капроновых нитей эластик;

2 — для детских 12—14-го размеров, детских 15—18 размеров с круглочулочных автоматов «Руми», женских и детских изделий из текстурированных капроновых нитей эластик левой и правой крутки.

(Измененная редакция, Изм. 1, 3).

9. Ширина одинарного или двойного борта должна быть, см, не менее:

для изделий с одноцилиндровых автоматов:

носков:

женских — 6,5,

мужских — 7,0,

детских 12—16-го размеров — 5,0,

детских 18—24-го размеров — 6,0;

полу чулок:

женских и мужских — 7,0,

детских 12—16-го размеров — 5,0,

детских 18—24-го размеров — 6,0;

для изделий с двухцилиндровых автоматов:
носок:

женских — 6,0,

мужских — 6,5,

детских 12—16-го размеров — 4,5,

детских 18—24-го размеров — 5,5;

полчулок:

женских и мужских — 6,5,

детских 12—16-го размеров — 5,0,

детских 18—24-го размеров — 6,0.

Ширина одинарного борта с вработанной эластомерной нитью изделий с двухцилиндровых круглочулочных автоматов, выработанных с применением текстурированных капроновых нитей эластик, и ширина борта из текстурированных капроновых нитей эластик должны быть на 0,5 см меньше указанных выше измерений.

10. Ширина шейки формированных женских чулок, кроме изделий из текстурированных капроновых нитей эластик, должна быть, см, не более:

9,5 — для 19—21-го размеров;

10,5 — для 23—31-го размеров.

Ширина шейки формированных женских чулок рисунчатых переплетений устанавливается в соответствии с утвержденным образцом.

(Измененная редакция, Изм. № 2).

11. Допускается изменять общую длину и длину отдельных участков чулочно-носочных изделий по согласованию с потребителем.

Таблица 2

Линейные измерения женских чулок из натуральных, искусственных и синтетических нитей и пряжи

Обозначение на чертеже	Измерительное устройство	Вид пряжи, нити	Вид чулок	Способ отделки	Размер						Допуск к длине		
					19	21	23	25	27	29		31	
L	Общая длина	Пряжа из натуральных волокон или смешанных волокон в чистом виде или в сочетании с искусственными гладкими синтетическими нитями и пряжей из синтетических волокон Пряжа из натуральных, смешанных и синтетических волокон в сочетании с текстурированными синтетическими нитями Гладкие синтетические нити в сочетании с текстурированными Гладкие синтетические нити	А, Б, В	Формированные	70	72	75	79	79	79	79	79	—3,0
					63—68 68—73	65—70 70—75	68—73 73—78	72—77 77—82	72—77 77—82	72—77 77—82	72—77 77—82	72—77 77—82	—3,0 —4,0
O	Длина следа	Пряжа из натуральных волокон или смешанных волокон в чистом виде или в сочетании с искусственными, гладкими синтетическими нитями и пряжей из синтетических волокон	А, Б, В	То же Формированные	80	82	85	88	88	88	88	88	—3,0
					70—77	72—77	75—80	82—85	85—88	85—88	85—88	85—88	—3,0
				Формированные	19	21	23	25	27	29	31	±1,0	

Продолжение табл. 2

Обозначение из чертежа	Наименование измерения	Вид пряжи, нити	Вид чулок	Способ отделки	Размер						Допуск мм от номинала						
					19	20	21	22	23	24		25	26	27	28	29	30
G	Длина следа	Пряжа из натуральных, смешанных и синтетических волокон в сочетании с текстурными синтетическими нитями Гладкие синтетические в сочетании с текстурными нитями Гладкие синтетические нити	А, Б, В	Формированные Не формованные с двухрядных ливровых автоматов Формированные	18	20	20	22	22	24	24	26	26	28	28	30	±1,0
					16	18	18	20	20	22	22	24	24	26	26	28	28
				То же	19	21	21	23	23	25	25	27	27	29	29	31	±1,0

Таблица 3

Линейные измерения женских чулок из текстурных синтетических нитей
см

Обозначение на чертеже	Наименование измерения	Вид нити	Вид чулок	Способ отделки	Размер				Допускание отклонение						
					19—21	23—25	27—29	31—33							
L	Общая длина	Текстурная кап-роновая эластик	А, В	Формированные	55—65	55—65	60—70	60—70	—3,0						
					39—45	Неформированные	То же	43—49	47—53	—5,0					
											50—55	50—55	54—59	58—63	—5,0
											50—56	52—58	58—64	64—70	
											61—66	63—68	69—74	75—80	
G	Длина следа	Текстурная кап-роновая эластик	А, В	Формированные	20	22	24	26	±1,0						
					11	Неформированные	13	15	17	±1,0					

Таблица 4

Линейные измерения женских чулочек из натуральных, искусственных и синтетических нитей и праж

см

Обозначение на чертеже	Наименование из-мерения	Вид праж, нити	Вид чулоч-чулок	Способ отделки	Размер						±2,0 ±1,0 ±2,0		
					19	21	23	25	27	29		31	
L	Общая длина	Пража из натуральных или смешанных волокон в чистом виде или в сочетании с искусственными, гладкими синтетическими нитями и пражей из синтетических волокон	Д, Е	Формированные	42	42	44	46	46	46	46	46	±2,0
					39—42—39	42—41—44	43—46	43—46	43—46	43—46	43—46	±2,0	
G	Длина сабда	Гладкие синтетические нити в сочетании с текстурированными нитями	Д, Е	Формированные	38	38	40	42	42	42	42	42	±2,0
					37—42—37	42—39—44	41—46	41—46	41—46	41—46	41—46	+3,0 -2,0	
G	Длина сабда	Пража из натуральных или смешанных волокон в чистом виде или в сочетании с искусственными, гладкими синтетическими нитями и пражей из синтетических волокон	Д, Е	То же	19	21	23	25	27	29	31	31	±1,0

Продолжение табл. 4

Обозначение на чертеже	Наименование изделия	Вид пряжи, нити	Вид чулочка	Способ отделки	Размер					Длина чулочка		
					19	20	22	23	24		26	28
G	Длина следа	Пряжа из натуральных, смешанных и синтетических волокон в сочетании с текстурированными синтетическими нитями	Д, Е	Формированные	18	20	22	24	26	28	30	$\pm 1,0$
					16	18	20	22	24	26	28	$\pm 1,0$
					15	20	22	24	26	28	30	$\pm 1,0$

Таблица 5

Линейные измерения женских чулочек из текстурированных синтетических нитей

Обозначение на чертеже	Наименование измерения	Вид нити	Вид чулочка	Способ отделки	Размер				Допуск отклонения
					19—21	23—25	27—29	31—33	
L	Общая длина	Текстурированная хлопчатобумажная эластик	Д, Е	Формированные	31	34	37	40	$\pm 3,0$
					17	18	19	20	$\pm 3,0$
					28	31	34	37	$\pm 3,0$
G	Длина следа	Текстурированная хлопчатобумажная эластик левой и правой круток	Д, Е	Формированные	20	22	24	26	$\pm 1,0$
					11	13	15	17	$\pm 1,0$
					11	13	15	17	$\pm 1,0$

Таблица 6

Длинные измерения мужских чулок из натуральных, искусственных и синтетических нитей и пряжи

см

Обозначение чулка на чертеже	Наименование измерения	Вид пряжи, нити	Вид чулочка	Способ отделки	Размер					Допуск отклонение	
					43	45	47	48	50		51
L	Общая длина	Пряжа из натуральных или смешанных волокон в чистом виде или в сочетании с искусственными, гладкими синтетическими нитями и пряжей из синтетических волокон	Д, Е	Формированные	46	48	48	50	50	50	±2,0
					38—46/40—48/40—48/40—48/42—50/42—50	36—46/38—48/38—48/38—48/40—50/40—50	±2,0	±3,0	То же	То же	То же
G	Длина следа	Пряжа из натуральных или смешанных волокон в чистом виде или в сочетании с искусственными, гладкими синтетическими нитями и пряжей из синтетических волокон	Д, Е	Формированные	23	25	27	29			
					22	24	26	28	30	32	±1,0
		Пряжа из натуральных или смешанных волокон в сочетании с искусственными, гладкими синтетическими нитями и пряжей из синтетических волокон		Неформированные	20	22	24	26	28	30	±1,0

Таблица 7

Линейные измерения мужских чулок из текстурированных синтетических нитей

Обозначение на чертеже	Наименование измерения	Вид пражки, нити	Вид чулок	Способ отделки	Размер			Допускание отклонение
					23—25	27—29	31—33	
L	Общая длина	Текстурированная капроновая эластик	Д, Е	Формированные	34	38	42	±3,0
G	Длина следа	То же	Д, Е	То же	23	25	27	±1,0

Таблица 8

Линейные измерения детских чулок из натуральных, искусственных и синтетических нитей и пражки

Обозначение на чертеже	Наименование измерения	Вид пражки, нити	Вид чулок	Способ отделки	Размер			Допускание отклонение
					12 13 14 16	18 20	22 24	
L	Общая длина	Пражка из натуральных или смешанных волокон в чистом виде или в сочетании с искусственными, гладкими синтетическими нитями и пражкой из синтетических волокон	Д, Е	Формированные Неформированные	15 15/20 23 +2,0 -1,0	25 30 35 +2,0 -1,0	40 40 40	±2,0 ±2,0

Продолжение табл. 8

СИ

Обозначение	Наименование из-мерения	Вид пряжи, нити	Вид полу-чулок	Способ отделки	Размер				Длина стопы, см	Длина стопы, см							
					12	13	14	15									
Д	Общая длина	Пряжа из натураль-ных, смешанных и син-тетических волокон в со-четании с текстуриро-ванными синтетически-ми нитями Гладкие синтетические нити в сочетании с тек-стурированными синте-тическими нитями	Д, Е	Формиро-ванные	16	18	20	22	24	20—25	25—30	30—35	35—40	35—40	±2,0		
					18	20	22	24	26	28	30	32	34	36	±2,0		
					—	—	—	—	—	—	—	—	—	—	—	—	—
					—	—	—	—	—	—	—	—	—	—	—	—	—
Г	Длина следа	Пряжа из натураль-ных или смешанных во-локон в чистом виде или в сочетании с искусст-венными, гладкими син-тетическими нитями и пряжей из синтетичес-ких волокон Пряжа из натураль-ных, смешанных и син-тетических волокон в сочетании с текстуриро-ванными синтетически-ми нитями	Д, Е	Формиро-ванные	12	13	14	15	16	18	20	22	24	26	±1,0		
					11	12	13	14	15	17	19	21	23	±1,0			
					—	—	—	—	—	—	—	—	—	—	—	—	—
					—	—	—	—	—	—	—	—	—	—	—	—	—

Продолжение табл. 8

Обозначение изделия	Наименование изделия и мерки	Вид пряжи, нити	Вид чулочной пятки	Способ отапливания	Размер				Допуск в размерах, мм
					Размер				
					32	33	34	35	
G	Длина следа Гладкие синтетические нити в сочетании с текстильными синтетическими нитями Пряжа из натуральных или смешанных волокон в сочетании с гладкими и текстурными синтетическими нитями	Д, Е	Формированные	—	16	18	20	22	±1,0
					15	17	19	21	

Таблица 9

Линейные измерения детских чулочек из текстурированных синтетических нитей

Обозначение	Наименование измерения	Вид нити	Вид чулочной пятки	Способ отапливания	Размер		Допуск в размерах, мм
					20—22	22—24	
L	Общая длина	Текстурированная каретонная эластик	Д, Е	Формированные	33	35	±2,0
					14—17	15—18	±3,0
G	Длина следа	Текстурированная каретонная эластик в правой круток	З	То же	24—27	26—31	±3,0
					19	21	±1,0
G	Длина следа	Текстурированная каретонная эластик в правой круток	Д	Неформированные	11	12	±1,0
					11	12	±1,0

Таблица 10
Линейные измерения мужских носков из натуральных, искусственных и синтетических нитей и пряжи

Обозначение на чертеже	Наименование измерения	Вид пряжи, нити	Вид носков	Способ отделки	Размер					Допуск отклонение	
					23	25	27	29	31		33
L	Общая длина	Пряжа из натуральных или смешанных волокон в чистом виде или в сочетании с искусственными, гладкими синтетическими нитями и пряжей из синтетических волокон	И К Л Л	Формированные То же Неформированные	27	32	32	32	32	32	± 2,0
					24	28	28	28	28	± 2,0	
					21	23	23	23	23	± 2,0	
					20	22	22	22	22	+ 3,0	
		Пряжа из натуральных, смешанных и синтетических волокон в сочетании с синтетическими нитями	И К Л Л	Формированные То же Неформированные	19	20	20	20	20	± 2,0	
					19	20	20	20	20	± 2,0	
					23—27	28—32	28—32	28—32	28—32	+ 2,0	
					21—24	25—28	25—28	25—28	25—28	± 2,0	
		Гладкие синтетические нити в сочетании с текстурированными	И К Л Л	Формированные и неформированные Формированные То же	20	22	22	22	22	± 2,0	
					19	21	21	21	21	+ 3,0	
					18	19	19	19	19	- 2,0	
					18	19	19	19	19	± 2,0	
Пряжа из натуральных или смешанных волокон в сочетании с гладкими и текстурированными синтетическими нитями	Л Н	Формированные и неформированные Формированные То же	21	23	23	23	25	± 2,0			
			17	19	19	19	21	± 2,0			
			20	22	22	22	22	± 2,0			
			17	19	19	19	21	± 2,0			

Продолжение табл. 10

Обозначение по чертежу	Наименование изделия	Вид пряжи, нити	Вид носков	Способ отделки	Размер						Допускаемое отклонение
					23	25	27	29	31	33	
Q	Длина следа	Пряжа из натуральных или смешанных волокон в каком виде или в сочетании с искусственными, гладкими синтетическими нитями и пряжей из синтетических волокон	И, К, Л, Н	Формированные	23	25	27	29	31	33	±1,0
					21	23	25	27	29	31	±1,0
		Пряжа из натуральных смешанных и синтетических волокон в сочетании с текстурированными синтетическими нитями	И, К, Л, Н	Формированные	22	24	26	28	30	32	±1,0
					20	22	24	26	28	30	±1,0
		Гладкие синтетические нити в сочетании с текстурированными	Л, Н	Формированные	23	24	26	28	30	32	±1,0
					22	24	26	28	30	32	±1,0

Таблица 11
Линейные измерения мужских носков из текстурированных синтетических нитей

Обозначение на чертеже	Наименование измерения	Вид нити	Вид носков	Способ отделки	Размер			Допусковое отклонение
					Размер			
					23—25	27—29	31—33	
L	Общая длина	Текстурированная капроновая эластик	К	Формированные	28	28	30	±2,0
				То же	22	22	24	±2,0
				Неформированные	21	21	21	±2,0
				Формированные	19	19	21	±2,0
				Неформированные	18	18	18	±2,0
				Формированные	23	25	27	±1,0
O	Длина следа	То же	К, Л, Н	Неформированные	20	22	24	±1,0
				Формированные				

Таблица 12
Линейные измерения женских носков из натуральных, искусственных и синтетических нитей и пряжи

Обозначение на чертеже	Наименование измерения	Вид пряжи, нити	Вид носков	Способ отделки	Размер						Допусковое отклонение	
					Размер							
					18	21	23	25	27	31		
L	Общая длина	Пряжа из натуральных или смешанных волокон в чистом виде или в сочетании с искусственными, глаженными синтетическими нитями и пряжей из синтетических волокон	И, К, Л, Н	Формированные	18	18	19	20	20	20	20	±2,0
				То же	14	14	15	16	16	16	16	±2,0

Продолжение табл. 12

Обозначение на чертеже	Наименование изделия	Вид пряжи, нити	Вид изделий	Способ отделки	Размер						Допускание отклонение	
					19	21	23	25	27	29		31
L	Общая длина	Пряжа из натуральных, смешанных и синтетических волокон в сочетании с текстурированными синтетическими нитями Гладкие синтетические нити в сочетании с текстурированными синтетическими нитями Гладкие синтетические нити	И, К, Л	Формированные	17	17	18	19	19	19	19	±2,0
					13	13	14	15	15	15	15	+2,0 -1,0
					13	13	14	15	15	15	15	+2,0 -1,0
					12	12	13	14	14	14	14	+2,0 -1,0
G	Длина следа	Пряжа из натуральных или смешанных волокон в чистом виде или в сочетании с искусственными, гладкими синтетическими нитями и пряжей из синтетических волокон Пряжа из натуральных, смешанных и синтетических волокон, гладкие синтетические нити в сочетании с текстурированными синтетическими нитями Гладкие синтетические нити	И, К, Л, Н	→	19	21	23	25	27	29	31	±1,0
					18	20	22	24	26	28	30	±1,0
					19	21	23	25	27	29	31	±1,0
					19	21	23	25	27	29	31	±1,0

Таблица 13

Линейные измерения женских носков из текстурированных синтетических нитей

Область чаши на чертеже	Наимено- вание из- мерения	Вид нити	Вид носка	Способ отделки	Размер				Допускаемое отклонение
					19—21	23—25	27—29	31—33	
L	Общая длина	Текстурированная кап- роновая эластик	Н	Формиро- ванные	11	11	11	13	±2,0
		Текстурированная кап- роновая эластик левой и правой круток	Н	Неформи- рованные То же	10	10	10	10	±2,0
	Длина следа	Текстурированная кап- роновая эластик	М	Формиро- ванные	21	23	25	27	±2,0
		Текстурированная кап- роновая эластик левой и правой круток	Н	Неформи- рованные	20	22	24	26	±1,0
					13	15	17	±1,0	

Таблица 14

Линейные измерения детских носков из натуральных, искусственных и синтетических нитей и пряжи

см

Обозначение черточка	Наименование элементарной части	Вид пряжи, нити	Вид носков	Способ отделки	Размер				Допуск отклонения	Допуск отклонения													
					12	13	14	15															
L	Общая длина	Пряжа из натуральных или смешанных волокон в чистом виде или в сочетании с искусственными, гладкими синтетическими нитями и пряжей из синтетических волокон Пряжа из натуральных, смешанных и синтетических волокон в сочетании с текурированными синтетическими нитями	И	Формированные и неформированные	12	13	14	14	15	+2,0 -1,0	17	18	18	20	±2,0								
					11	11	12	12	12							14	14	16	±2,0				
					9	9	10	10	10											12	12	14	±2,0 -1,0
					14-16	15-17	16-18	16-18	18-20														
			И, Л	Формированные и неформированные	10-12	12-14	12-14	12-14	14-12	14-12	14-12	14-12	14	+2,0 -1,0									

Продолжение табл. 14

Обозначение	Наименование изделия	Вид пряхи, нити	Вид носка	Способ отделки	Размер				Допускаемое отклонение	Размер				Допускаемое отклонение	
					12	13	14	15		16	18	20	22		24
G	Длина следа	Гладкие синтетические нити в сочетании с текстурированными Пряжа из натуральных или смешанных волокон в сочетании с гладкими и текстурированными синтетическими нитями	И Н Л	Формированные То же Формированные	—	—	—	—	—	—	17	17	17	±2,0	
															12
G	Длина следа	Пряжа из натуральных или смешанных волокон в чистом виде или в сочетании с искусственными, гладкими синтетическими нитями и пряжей из синтетических волокон	И, Л Н	Формированные Неформированные	—	—	—	—	±0,5	—	15	15	15	±1,0	
															11

Продолжение табл. 14

Обозначение чертёжа	Наименование изделия	Вид пряжи, тип	Вид носков	Способ отделки	Размер				Допуск в отклонения
					12	13	14	15	
	Пряжа из натуральных, смешанных и синтетических волокон в сочетании с текстурированными синтетическими нитями	И, Л	И, Л	Формировальные	—	—	—	—	±1,0
15					16	17	18	19	20
	Гладкие синтетические нити в сочетании с текстурированными	И, Н	И, Н	Формировальные	—	—	—	—	±1,0
15					16	17	18	19	20
	Пряжа из натуральных или смешанных волокон в сочетании с гладкими и текстурированными синтетическими нитями	Л	Л	Формировальные	—	—	—	—	±1,0
15					16	17	18	19	20

Таблица 15

Линейные измерения детских носков из текстурированных, синтетических нитей

см

Обозначение из чертежа	Наименование измерения	Вид нити	Вид носков	Способ отделки	Размер		Допусковое отклонение
					20—22	22—24	
Л	Общая длина	Текстурированная кап- роновая эластик	Л	Формиро- ванные и неформи- рованные	12	14	±2,0
					10	12	
С	Длина следа	То же	Л, Н	Формиро- ванные Неформиро- ванные	19	21	±1,0
					18	20	

Примечания к табл. 2—15:

1. Для изготовления чулочно-носочных изделий применяют следующие виды сырья:

пряжу из натуральных волокон — хлопчатобумажную, шерстяную и их сочетания, пряжу из смешанных волокон — хлопколавсановую, полиэфиrhoхлопковую, хлопкокапроновую, хлопкополинозную, хлопкосиблонтовую, хлопкокаприлоновую, хлопкоэластиковую, полушерстяную с привитыми шерстоподобными волокнами и др.;

текстурированные синтетические нити — текстурированную капроновую нить эластик, текстурированные полиэфирные нити и др.;

пряжу из синтетических волокон — ползакрилянитрильную, каприлоновую и др.

2. Изготовление мужских носков вида Н с коротким наголенком из шерстяной и полушерстяной пряжи не допускается.

3. Общая длина мужских носков из шерстяной и полушерстяной пряжи, изготавливаемых по специальным заказам, должна быть на 1 см больше указанной в табл. 10.

4. Общая длина чулочно-носочных изделий, выработанных с применением текстурированных синтетических нитей, указано в диапазоне в зависимости от переплетения и сырьевого состава.

5. Плюсовой допуск по общей длине чулок не ограничивается.

6. (Исключен, Изм. № 3).

7. Общая длина женских чулок с круглочулочных автоматов 03Ч 14-го класса без усиления на следе должна быть на 3 см больше предусмотренной в табл. 2.

8. Длина следа чулочно-носочных изделий из шерстяной и полушерстяной пряжи с круглочулочных автоматов 7-го класса и ниже, а также изделий плюшевого переплетения должна быть на 1 см больше предусмотренной в табл. 2, 4, 6, 8, 10, 12, 14.

9. Допускается в соответствии с утвержденным образцом уменьшение длины следа изделий, выработанных в сочетании с текстурированной капроновой нитью эластик, при изготовлении пятки и мыска из текстурированной капроновой нити эластик.

10. Длина следа чулочно-носочных изделий из текстурированных капроновых нитей эластик левой и правой круток с автоматически закрытым мыском должна быть на 2 см меньше указанной в табл. 3, 5, 9, 13.

Длина следа мужских, женских и детских носков и полчулок с автоматически закрытым мыском из других видов сырья должна быть на 1 см меньше указанных в табл. 4—15.

11. Общая длина женских носков вида Н плюшевого переплетения с круглочулочных автоматов АНГЕ, изготавливаемых из пряжи натуральных, смешанных и синтетических волокон в сочетании с текстурированными синтетическими нитями, должна быть для всех размеров на 1 см больше указанной в табл. 12.

12. Общая длина женских носков вида Н из гладких синтетических нитей с бортиком из эластичных нитей должна быть для всех размеров на 2 см больше указанной в табл. 12.

13. Изготовление неформированных чулочно-носочных изделий предусмотрено для гладких, пестровязанных и рисунчатых переплетений с применением окрашенных нитей и пряжи в чулочно-носочных изделиях из текстурированной капроновой нити эластик левой и правой круток.

(Измененная редакция, Изм. № 1, 3).

ИНФОРМАЦИОННЫЕ ДАННЫЕ

- 1. РАЗРАБОТАН И ВНЕСЕН** Министерством легкой промышленности СССР

ИСПОЛНИТЕЛИ

М. П. Бекрицкая; О. А. Калининна (руководитель темы);
О. В. Голубева

- 2. УТВЕРЖДЕН И ВВЕДЕН В ДЕЙСТВИЕ** Постановлением Государственного комитета СССР по стандартам от 13.08.82 № 3218

- 3. ВЗАМЕН** ГОСТ 17061—71

- 4. Периодичность проверки** — 5 лет

- 5. ССЫЛОЧНЫЕ НОРМАТИВНО-ТЕХНИЧЕСКИЕ ДОКУМЕНТЫ**

Обозначение НТД, на который дана ссылка	Номер пункта
ГОСТ 11215—65	4

- 6. Срок действия продлен до 01.01.94** Постановлением Госстандарта СССР от 02.08.88 № 2823

- 7. ПЕРЕИЗДАНИЕ** (сентябрь 1988 г.) с Изменениями № 1, 2, 3, утвержденными в апреле 1984 г., августе 1986 г., августе 1988 г. (ИУС 7—84, 11—86, 12—88)

Изменение № 4 ГОСТ 17061—82 Изделия чулочно-носочные, вырабатываемые на круглочулочных автоматах. Виды и размеры**Утверждено и введено в действие Постановлением Государственного комитета СССР по управлению качеством продукции и стандартам от 25.04.91 № 577****Дата введения 01.11.91**

Вводную часть дополнить абзацем: «Требования настоящего стандарта являются обязательными».

Пункт 4. Последний абзац. Заменить ссылку: ГОСТ 11215—65 на ГОСТ 26456—85, ГОСТ 26456.0—89, ГОСТ 26456.1—89, ОСТ 17—120—86, ОСТ 17—137—86.

Пункт 5. Таблицы 3, 5, 9. Графа «Вид нити». Для измерений «Общая дли-

(Продолжение см. с. 170)

на» и «Длина следа» исключить слова: «текстурированная капроновая эластик
левой и правой круток» и соответствующие им значения;

таблица 13. Исключить вид носков М и соответствующие им значения.

(ИУС № 7 1991 г.)

Редактор *Л. Д. Курочкина*
Технический редактор *И. Н. Дубина*
Корректор *А. М. Трофимова*

Сдано в наб. 13.09.88 Подп. в печ. 24.11.88 2,0 усл. п. л. 2,0 усл. кр.-отт. 1,91 уч.-изд. л.
Тираж 8 000 Цена 16 коп.

Ордена «Знак Почета» Издательство стандартов, 123840, Москва, ГСП, Новопресненский пер., 3.
Тип. «Московский печатник», Москва, Лялин пер., 6. Зак. 3850