

**ВТУЛКИ ЗАЖИМНЫЕ ЦИЛИНДРИЧЕСКИЕ  
К ТОКАРНО-РЕВОЛЬВЕРНЫМ СТАНКАМ**

**Конструкция и размеры**

Turret lathe with cylindrical collets.  
Design and dimensions

**ГОСТ  
17179—71\***

**Взамен  
МН 1008—60**

Постановлением Государственного комитета стандартов Совета Министров СССР от 10 сентября 1971 г. № 1572 срок введения установлен  
Проверен в 1981 г.

с 01.01 1973 г.

**Несоблюдение стандарта преследуется по закону**

1. Настоящий стандарт соответствует рекомендации СЭВ по стандартизации РС 2308—69.

2. Конструкция и размеры втулок должны соответствовать указанным на чертеже и в таблице.

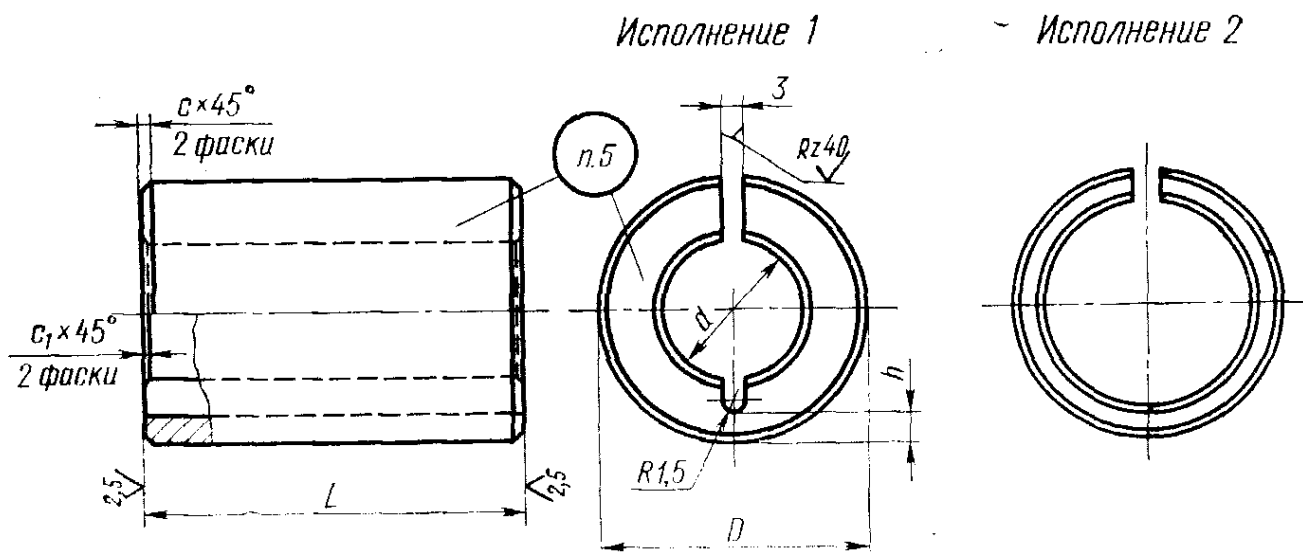

**Издание официальное**

**Перепечатка воспрещена**



\* Переиздание декабрь 1981 г. с Изменением № 1, утвержденным в марте 1981 г. (ИУС № 5 — 1981 г.)

Обозначение штуков	Приме- няемость	Исполне- ние	<i>D</i>	<i>d</i>	<i>L</i>	<i>h</i>	<i>c</i>	<i>c</i> <sub>1</sub>	Масса, кг ≈
6117-0711		1	20	8	55	2,5	1,0	1,0	0,10
6117-0712				10					0,09
6117-0713				(15)					0,05
6117-0714		2	30	16	55	3,0	1,0	0,6	0,04
6117-0715				(15)					0,21
6117-0716				16					0,20
6117-0717		1	32	20	55	3,0	1,0	0,6	0,16
6117-0718				(15)					0,26
6117-0719				16					0,25
6117-0720		1	38*	20	55	4,0	1,0	0,6	0,20
6117-0721				(15)					0,39
6117-0722				16					0,38
6117-0723		2	38*	20	75	—	1,0	0,6	0,32
6117-0724				25					0,26
6117-0725				30					0,18
6117-0726		1	40	(15)	55	4,0	1,6	1,0	0,24
6117-0727				16					0,45
6117-0728				20					0,44
6117-0729		2	40	25	55	—	1,0	0,6	0,38
6117-0730				30					0,31
6117-0731				32					0,23
6117-0732		1	50	30	75	4,0	2,0	0,6	0,19
6117-0733				30					0,31
6117-0734				32					0,26
6117-0735		1	50	20	75	4,0	2,0	0,6	0,68
6117-0736				25					0,61
6117-0737				30					0,52
6117-0738		1	50	32	75	4,0	2,0	0,6	0,48
6117-0739				30					0,71
6117-0740				32					0,65
6117-0741		2	40	40	85	—	1,0	0,6	0,40
6117-0742									

\* Для оснащения станков, выпущенных до 1 января 1972 г.

Примечание. Размеры, заключенные в скобки, по возможности не применять.

Пример условного обозначения втулки диаметрами  $D=20$  мм,  $d=8$  мм и длиной  $L=55$  мм:

*Втулка 6117-0711 ГОСТ 17179—71*

**(Измененная редакция, Изм. № 1).**

3. Материал — сталь марки У7 по ГОСТ 1435—74.
4. Остальные технические требования — по ГОСТ 17166—71.
5. Маркировать: обозначение втулки и товарный знак предприятия-изготовителя.

На втулках исполнения 2 маркировку наносить на наружной цилиндрической поверхности.

---