

# БРУСЬЯ ПОДКЛАДНЫЕ С ДВУМЯ ОКНАМИ

## Конструкция и размеры

Bolsters with two apertures.  
Design and dimensions

# ГОСТ 18819-80\*

Взамен  
ГОСТ 18819-73

ОКП 39 6330

Постановлением Государственного комитета СССР по стандартам от 31 декабря 1980 г. № 6298 срок введения установлен

с 01.01.82

Проверен в 1985 г.

Несоблюдение стандарта преследуется по закону

1. Конструкция и размеры подкладных брусьев с двумя окнами должны соответствовать указанным на чертеже и в таблице.

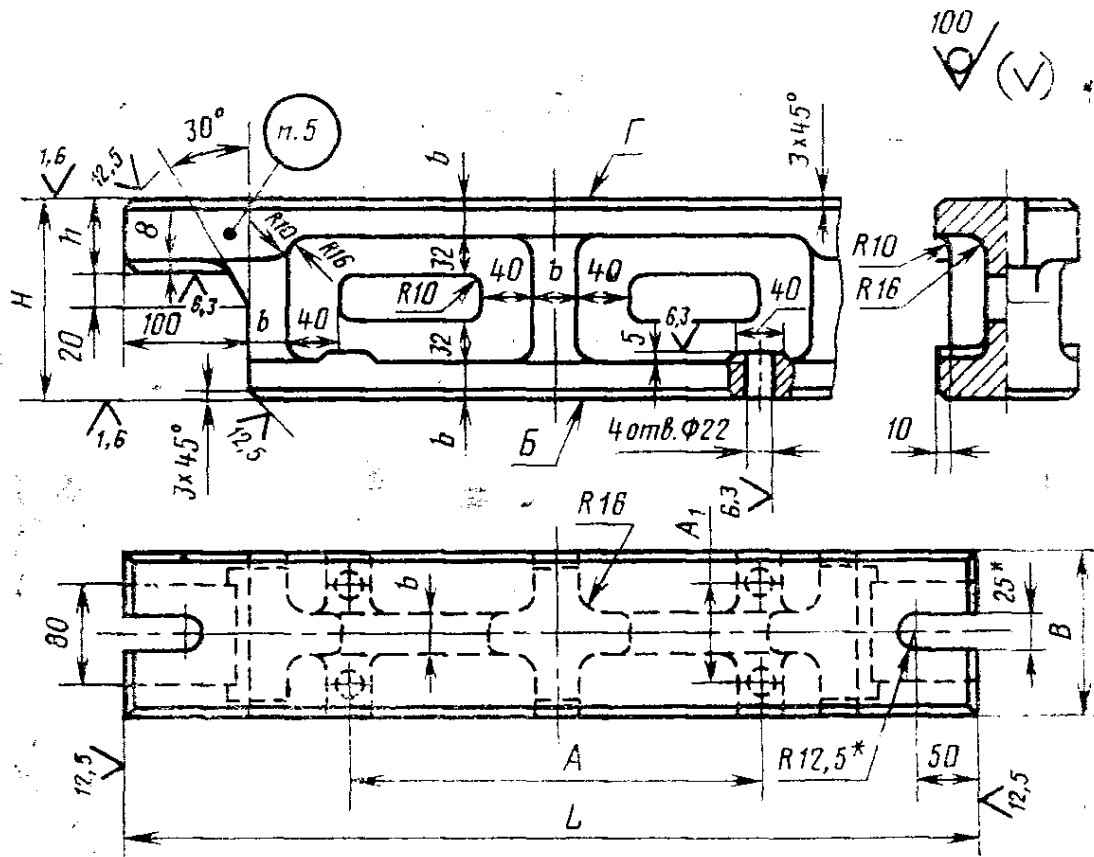

\* Окончательный размер устанавливается по ширине паза ползуна пресса.

Издание официальное

Перепечатка воспрещена

★

\* Переиздание (декабрь 1986 г.) с Изменением № 1,  
утвержденным в декабре 1985 г. (ИУС № 4-86).

Обозначение бруса	Применяемость	H	B	L	h	b	A	A <sub>1</sub>	Масса, кг, не более
1039-0001		160	125	710	63	32	320	80	51,6
1039-0002	800			400			57,8		
1039-0003	900			500			64,8		
1039-0004		200	125	710	63	32	320	80	55,8
1039-0005	800			400			62,0		
1039-0006	900			500			65,7		
1039-0007		250	140	710	80	40	320	90	85,3
1039-0008	800			400			94,3		
1039-0009	900			500			104,4		
1039-0011		320	140	710	80	40	320	90	96,0
1039-0012	800			400			105,1		
1039-0013	900			500			115,2		
1039-0014		360	160	710	80	40	320	110	116,9
1039-0015	800			400			127,0		
1039-0016	900			500			138,3		
1039-0017		400	160	710	80	40	320	110	113,7
1039-0018	800			400			130,5		
1039-0019	900			500			145,1		

Пример условного обозначения бруса размерами  $H=160$  мм,  $L=710$  мм из чугуна:

*Брус 1039-0001—1 ГОСТ 18819—80*

То же, из стали:

*Брус 1039-0001—2 ГОСТ 18819—80*

2. Материал — чугун марки СЧ25 по ГОСТ 1412—85 или сталь марки 45Л по ГОСТ 977—75.

(Измененная редакция, Изм. № 1).

3. Допуск параллельности поверхностей Б и Г — по 7-й степени точности ГОСТ 24643—81.

4. Технические требования — по ГОСТ 18824—80.

5. Маркировать: условное обозначение бруса без наименования и товарный знак предприятия-изготовителя.

6. Пример применения подкладных брусьев дан в справочном приложении к ГОСТ 18818—80.