



ГОСУДАРСТВЕННЫЙ СТАНДАРТ
СОЮЗА ССР

**ВСТАВКИ ИЗ ТВЕРДЫХ
МЕТАЛЛОКЕРАМИЧЕСКИХ СПЛАВОВ
ДЛЯ РАЗДЕЛИТЕЛЬНЫХ И ГИБОЧНЫХ
ШТАМПОВ (ЗАГОТОВКИ)**

ГОСТ 19106—73

Издание официальное

501-95
16



ГОСУДАРСТВЕННЫЙ КОМИТЕТ СССР ПО СТАНДАРТАМ
Москва

GOST
СТАНДАРТЫ

ГОСТ 19106-73, Вставки из твердых металлокерамических сплавов для разделительных и гибочных штампов (заготовки)
Inserts of cemented carbide alloys for shearing and bending dies (blanks)

**ВСТАВКИ ИЗ ТВЕРДЫХ МЕТАЛЛОКЕРАМИЧЕСКИХ
СПЛАВОВ ДЛЯ РАЗДЕЛИТЕЛЬНЫХ И ГИБОЧНЫХ
ШТАМПОВ (ЗАГОТОВКИ)**

Inserts of cemented carbide alloys for shearing
and bending dies (blanks)

**ГОСТ
19106-73***

ОКП 19 6520

Утвержден постановлением Государственного комитета стандартов Совета Министров СССР от 16 августа 1973 г. № 2003. Срок введения установлен

с 01.07.74

Проверен в 1984 г. Постановлением Госстандарта от 29.06.84 № 2368
срок действия продлен

до 01.01.90

Несоблюдение стандарта преследуется по закону

1. ФОРМА И РАЗМЕРЫ

1.1. Форма и размеры заготовок вставок должны соответствовать указанным на черт. 1—4 и в табл. 1—4.

Форма 1



Черт. 1
Размеры в мм

Таблица 1

Обозначение заготовок вставок	Примене- мость	L	B	H	Масса, г, не более		
					ВК8	ВК10	ВК20
1011-0351		25	4	8	11,7	11,2	10,9
1011-0352				10	14,6	14,0	13,6
1011-0353				12	17,5	16,8	16,3

Издание официальное

Перепечатка воспрещена

★

* Переиздание (февраль 1985 г.) с Изменениями № 1, 2,
утвержденными в июле 1979 г., июне 1984 г. (ИУС 9—79, 10—84).

© Издательство стандартов, 1985

Продолжение табл. 1

Размеры в мм

Обозначение заготовок вставок	Применле- мость	L	B	H	Масса, г. не более		
					BK8	BK15	BK20
1011-0354		25	6	8	17,5	16,8	16,3
1011-0355				10	21,9	21,0	20,4
1011-0356				12	26,3	25,2	24,5
1011-0357				16	35,0	33,6	32,6
1011-0358			8	8	23,4	22,4	21,8
1011-0359			10	10	36,5	35,0	34,0
1011-0361				12	43,8	42,0	40,8
1011-0362				16	58,4	56,0	54,4
1011-0363				20	73,0	70,0	68,0
1011-0364				25	91,3	87,5	85,0
1011-0365				12	87,6	84,0	81,6
1011-0366			20	16	116,8	112,0	108,8
1011-0367				20	146,0	140,0	136,0
1011-0368				25	182,5	175,0	170,0
1011-0369		32		233,6	224,0	217,6	
1011-0371		32	8	8	29,9	28,7	27,9
1011-0372			10	56,0	53,8	52,2	
1011-0373			12	12	67,3	64,5	62,7
1011-0374				16	89,7	86,0	83,6
1011-0375				20	112,1	107,5	104,5
1011-0376				25	140,2	134,4	130,6
1011-0377			32	179,4	172,0	167,1	
1011-0378			16	20	149,5	143,4	139,2
1011-0379				25	186,9	179,2	174,1
1011-0381				32	239,2	229,4	222,8
1011-0382		40	8	8	37,4	35,8	34,8
1011-0383			10	70,0	67,2	65,3	
1011-0384			12	84,0	80,6	78,3	

Размеры в мм

Обозначение заготовки вставки	Примене- мость	L	B	H	Масса, г. не более		
					BK8	BK15	BK30
1011-0385		40	12	16	112,1	107,6	104,5
1011-0386				20	140,2	134,4	130,5
1011-0387				25	175,2	168,0	163,2
1011-0388				32	224,3	215,0	208,9
1011-0389			16	20	186,8	179,2	174,1
1011-0391				32	299,0	286,7	278,5
1011-0392				40	373,8	358,4	348,1
1011-0393			20	20	233,6	224,0	217,6
1011-0394				32	373,8	358,4	348,2
1011-0395				40	467,2	448,0	435,2
1011-0396			25	20	292,0	280,0	272,0
1011-0397				25	365,0	350,0	340,0
1011-0398				32	467,2	448,0	435,2
1011-0399				40	584,0	560,0	544,0
1011-0401		50	8	8	46,7	44,8	43,5
1011-0402				10	87,6	84,0	81,6
1011-0403				12	105,1	100,8	97,9
1011-0404			12	16	140,1	134,4	130,6
1011-0405				20	175,2	168,0	163,2
1011-0406				25	219,0	210,0	204,0
1011-0407				32	280,3	268,8	261,1
1011-0408			16	20	233,6	224,0	217,6
1011-0409				25	292,0	280,0	272,0
1011-0411				32	373,8	358,4	348,2
1011-0412			40	20	584,0	560,0	544,0
1011-0413				25	730,0	700,0	680,0
1011-0414				32	934,4	896,0	870,4

Продолжение табл. 1

Размеры в мм

Обозначение заготовок вставок	Применяе- мость	L	B	H	Масса, г. не более		
					BK8	BK15	BK20
1011-0415		50	50	20	730,0	700,0	680,0
1011-0416				25	912,5	875,0	850,0
1011-0417				32	1168,0	1120,0	1088,0
1011-0418		60	8	8	56,1	53,8	52,2
1011-0419				10	105,1	100,8	97,9
1011-0421			12	12	126,1	121,0	117,5
1011-0422				16	168,1	161,3	156,7
1011-0423				20	210,2	201,6	195,8
1011-0424				25	262,8	252,0	244,8
1011-0425				32	336,4	322,6	313,3
1011-0426				16	20	280,3	268,8
1011-0427			25		350,4	336,0	326,4
1011-0428			32		448,5	430,0	417,8
1011-0429		20	700,8		672,0	652,8	
1011-0431		40	25	876,0	840,0	816,0	
1011-0432			32	1121,3	1075,2	1044,5	
1011-0433		50	20	876,0	840,0	816,0	
1011-0434			25	1095,0	1050,0	1020,0	
1011-0435			32	1401,6	1344,0	1305,6	
1011-0436		60	16	841,0	806,4	783,4	
1011-0437			20	1051,2	1008,0	979,2	
1011-0438			25	1314,0	1260,0	1224,0	
1011-0439			32	1681,9	1612,8	1566,7	
1011-0441			70	8	65,4	62,7	60,9
1011-0442		12		10	122,6	117,6	114,2
1011-0443				12	147,2	141,1	137,1
1011-0444				16	196,2	188,1	182,8
1011-0445				20	245,3	235,2	228,5

Размеры в мм

Обозначение заготовки вставки	Примени- мость	L	B	H	Масса, г, не более			
					BK8	BK15	BK20	
1011-0446		70	12	25	306,6	294,0	285,6	
1011-0447				32	392,5	376,3	365,6	
1011-0448			16	20	327,0	313,6	304,6	
1011-0449				25	408,8	392,0	380,8	
1011-0451				32	523,3	501,8	487,4	
1011-0452			40	20	817,6	784,0	761,6	
1011-0453				25	1022,0	980,0	952,0	
1011-0454				32	1308,2	1254,4	1219,0	
1011-0455			50	20	1022,0	980,0	952,0	
1011-0456				25	1278,0	1225,0	1190,0	
1011-0457			60	32	1635,0	1568,0	1523,0	
1011-0458				20	1226,0	1176,0	1142,0	
1011-0459				25	1533,0	1470,0	1428,0	
1011-0461			70	32	1962,0	1882,0	1828,0	
1011-0462				20	1431,0	1372,0	1333,0	
1011-0463			80	32	2289,0	2195,0	2133,0	
1011-0464				8	8	74,8	71,7	69,6
1011-0465				12	10	140,2	134,4	130,6
1011-0466					12	168,2	161,3	156,7
1011-0467					16	224,3	215,0	208,9
1011-0468		20			280,3	268,8	261,1	
1011-0469		25			350,4	336,0	326,4	
1011-0471		32			448,5	430,0	417,8	
1011-0472		16		20	373,8	358,4	348,2	
1011-0473				25	467,2	448,0	435,2	
1011-0474			32	598,0	573,4	557,1		
1011-0475		40	20	934,4	896,0	870,4		
1011-0476			25	1168,0	1120,0	1088,0		

Продолжение табл. 1

Размеры в мм

Обозначение заготовки вставки	Примени- мость	L	B	H	Масса, г. не более				
					ВК8	ВК15	ВК20		
1011-0477		80	40	32	1495,0	1434,0	1392,0		
1011-0478			50	20	20	1168,0	1120,0	1088,0	
1011-0479				25	25	1460,0	1400,0	1360,0	
1011-0481				32	32	1869,0	1792,0	1741,0	
1011-0482			60	20	20	1402,0	1344,0	1306,0	
1011-0483				25	25	1752,0	1680,0	1632,0	
1011-0484				32	32	2243,0	2150,0	2089,0	
1011-0485			70	20	20	1635,0	1568,0	1523,0	
1011-0486			80	20	20	1869,0	1792,0	1741,0	
1011-0487			90	8	8	84,1	80,6	78,3	
1011-0488				12	10	10	157,7	151,2	146,9
1011-0489					12	12	189,2	181,4	176,3
1011-0491					16	16	252,2	241,9	235,0
1011-0492					20	20	315,4	302,4	293,8
1011-0493					25	25	394,2	378,0	367,2
1011-0494					32	32	504,6	483,8	470,0
1011-0495		16		20	20	420,5	403,2	391,7	
1011-0496				25	25	525,6	504,0	489,6	
1011-0497				32	32	672,8	645,1	626,7	
1011-0498		40		20	20	1051,0	1008,0	979,2	
1011-0499				25	25	1314,0	1260,0	1224,0	
1011-0501				32	32	1682,0	1613,0	1567,0	
1011-0502		50		20	20	1314,0	1260,0	1224,0	
1011-0503				25	25	1643,0	1575,0	1530,0	
1011-0504				32	32	2103,0	2016,0	1958,0	
1011-0505		60	20	20	1577,0	1512,0	1469,0		
1011-0506			25	25	1971,0	1890,0	1836,0		
1011-0507			32	32	2523,0	2419,0	2350,0		

Размеры в мм

Обозначение заготовок вставок	Применяемость	L	B	H	Масса, г, не более		
					BK8	BK15	BK20
1011-0508		90	70	20	1840,0	1764,0	1714,0
1011-0509			80	20	2102,0	2016,0	1958,0
1011-0511			90	20	2365,0	2268,0	2203,0
1011-0512			8	8	93,4	89,6	87,0
1011-0513		100	12	10	175,2	168,0	163,2
1011-0514				12	210,0	202,0	196,0
1011-0515				16	280,0	269,0	261,0
1011-0516				20	350,0	336,0	326,0
1011-0517				25	438,0	420,0	408,0
1011-0518				32	561,0	538,0	522,0
1011-0519				40	714,0	688,0	668,0
1011-0521				50	910,0	870,0	840,0
1011-0522				60	1170,0	1120,0	1080,0
1011-0523				70	1498,0	1440,0	1392,0
1011-0524		80	1890,0	1820,0	1760,0		
1011-0525		100	2380,0	2300,0	2220,0		
1011-0526		110	10	10	161,0	154,0	150,0
1011-0527			10	193,0	185,0	180,0	
1011-0528			12	231,0	222,0	215,0	
1011-0529			16	308,0	296,0	287,0	
1011-0531			20	385,0	370,0	359,0	
1011-0532			25	482,0	462,0	449,0	
1011-0533			32	617,0	591,0	574,0	
1011-0534			40	785,0	752,0	727,0	
1011-0535			50	990,0	940,0	900,0	
1011-0536			60	1260,0	1190,0	1140,0	
1011-0537		70	1595,0	1500,0	1440,0		
1011-0538		80	2000,0	1880,0	1820,0		

Продолжение табл. 1

Размеры в мм

Обозначение заготовок вставки	Примени- мость	L	B	H	Масса, г. не более			
					ВК8	ВК15	ВК20	
1011-0539		110	100	20	3212	3080	2992	
1011-0541			110	20	3533	3388	3291	
1011-0542		125	10	10	183	175	170	
1011-0543			16	10	10	292	280	272
1011-0544				12	10	350	336	326
1011-0545				16	10	467	448	435
1011-0546				20	10	584	560	544
1011-0547				25	10	730	700	680
1011-0548				32	10	934	896	870
1011-0549			40	20	1460	1400	1360	
1011-0551			50	20	1825	1750	1700	
1011-0552			60	20	2190	2100	2040	
1011-0553		80	20	2920	2800	2720		
1011-0554		100	20	3650	3500	3400		
1011-0555		125	20	4563	4375	4250		
1011-0556		140	10	10	204	196	190	
1011-0557			16	10	10	327	314	305
1011-0558				12	10	392	376	366
1011-0559				16	10	523	502	487
1011-0561				20	10	654	627	609
1011-0562				25	10	818	784	761
1011-0563				32	10	1047	1004	975
1011-0564			40	25	2044	1950	1904	
1011-0565			60	25	3066	2940	2856	
1011-0566			80	25	4088	3920	3808	
1011-0567		100	25	5110	4900	4760		
1011-0568		125	25	6388	6125	5950		

Продолжение табл. 1

Размеры в мм

Обозначение заготовок вставок	Применяемость	L	B	H	Масса, г. не более		
					ВК8	ВК15	ВК20
1011-0569		140	140	25	7154	6860	6664
1011-0571		160	10	10	234	224	218
1011-0572			120	25	7008	6720	6528

Пример условного обозначения заготовки вставки формы I с размерами: $L=25$ мм; $B=4$ мм; $H=8$ мм из твердого сплава марки ВК20:

Заготовка вставки 1011-0351 ВК20 ГОСТ 19106—73

Форма II

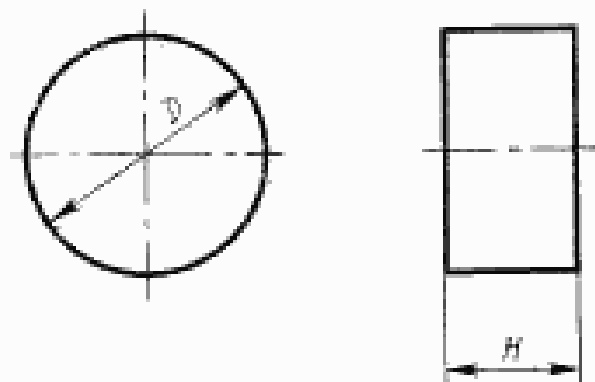

Черт. 2

Таблица 2

Размеры в мм

Обозначение заготовок вставок	Применяемость	D	H	Масса, г. не более		
				ВК8	ВК15	ВК20
1011-0581		6	10	4,13	3,96	3,84
1011-0582			10	7,34	7,03	6,83
1011-0583			12	8,80	8,44	8,20
1011-0584			16	11,70	11,30	10,90
1011-0585			20	14,70	14,10	13,70
1011-0586		10	10	11,50	11,00	10,70
1011-0587			12	13,80	13,20	12,80
1011-0588			16	18,30	17,60	17,10

Продолжение табл. 2

Размеры в мм

Обозначение заготовки вставки	Примене- мость	D	H	Масса, г, не более		
				ВК3	ВК15	ВК30
1011-0589		10	20	22,90	22,00	21,40
1011-0591			25	28,70	27,50	26,70
1011-0592		12	10	16,50	15,80	15,40
1011-0593			12	19,80	19,00	18,40
1011-0594			16	26,40	25,30	24,60
1011-0595			20	33,00	31,70	30,70
1011-0596			25	41,30	39,60	38,40
1011-0597			10	22,50	21,50	20,90
1011-0598		14	12	27,00	25,80	25,10
1011-0599			16	35,90	34,50	33,50
1011-0601			20	44,90	43,10	41,90
1011-0602			25	56,20	53,90	52,30
1011-0603			32	71,90	68,90	66,90
1011-0604			16	10	29,30	28,10
1011-0605		12		35,20	33,80	32,80
1011-0606		16		46,9	45,0	43,7
1011-0607		20		58,7	56,2	54,7
1011-0608		25		73,4	70,3	68,3
1011-0609		32		93,9	90,0	87,5
1011-0611		18	10	37,1	35,6	34,6
1011-0612			12	44,6	42,7	41,5
1011-0613			16	59,4	57,0	55,3
1011-0614			20	74,3	71,2	69,2
1011-0615			25	92,8	89,0	86,5
1011-0616			32	118,8	114,0	111,0
1011-0617		20	10	45,8	44,0	42,7
1011-0618			12	55,0	52,8	51,2
1011-0619			16	73,4	70,3	68,3

Размеры в мм

Обозначение заготовки вставки	Примене- мость	D	H	Масса, г. не более		
				BK8	BK15	BK20
1011-0621		20	20	91,7	87,9	83,4
1011-0622			25	114,6	109,9	106,8
1011-0623			32	146,7	140,7	136,7
1011-0624			40	183,4	175,8	170,8
1011-0625		22	10	55,5	53,2	51,7
1011-0626			12	66,6	63,8	62,0
1011-0627			16	88,8	85,1	82,7
1011-0628			20	110,9	106,4	103,3
1011-0629			25	138,7	133,0	129,1
1011-0631			32	177,5	170,2	165,4
1011-0632			40	221,9	212,8	206,7
1011-0633			50	277,4	266,0	258,4
1011-0634		25	10	71,6	68,7	66,7
1011-0635			12	86,0	82,4	80,1
1011-0636			16	114,6	109,9	106,8
1011-0637			20	143,3	137,4	133,5
1011-0638			25	179,1	171,7	166,8
1011-0639			32	229,2	219,8	213,5
1011-0641			40	286,5	274,8	266,9
1011-0642			50	358,2	343,4	333,6
1011-0643		28	60	429,8	412,1	400,4
1011-0644			10	89,9	86,2	83,7
1011-0645			12	107,8	103,4	100,4
1011-0646			16	143,8	137,9	133,9
1011-0647			20	179,7	172,3	167,4
1011-0648			25	224,6	215,4	209,3
1011-0649			32	287,5	275,7	267,8
1011-0651			40	359,4	344,7	334,8

Продолжение табл. 2

Размеры в мм

Обозначение заготовок вставок	Применае- мость	D	H	Масса, г. не более			
				ВК8	ВК15	ВК20	
1011-0652		28	50	449,3	430,8	418,5	
1011-0653			60	539,0	517,0	502,0	
1011-0654			32	10	117,4	112,5	109,3
1011-0655		12		140,8	135,1	131,2	
1011-0656		16		187,8	180,1	174,9	
1011-0657		20		234,7	225,1	218,7	
1011-0658		25		293,4	281,3	273,3	
1011-0659		32		375,6	360,1	349,8	
1011-0661		40		469,5	450,2	437,3	
1011-0662		50		586,8	562,7	546,6	
1011-0663		60		704,2	675,2	655,9	
1011-0664		36		10	148,5	142,4	138,4
1011-0665				12	178,2	170,9	166,0
1011-0666			16	237,7	227,9	221,4	
1011-0667			20	297,1	284,9	276,7	
1011-0668			25	371,3	356,1	345,9	
1011-0669			32	475,3	455,8	442,8	
1011-0671			40	594,1	569,7	553,4	
1011-0672			50	742,7	712,2	691,8	
1011-0673			60	891,2	854,6	830,2	
1011-0674		40	10	183,4	175,8	170,8	
1011-0675			12	220,1	211,0	205,0	
1011-0676			16	293,4	281,3	273,3	
1011-0677			20	366,8	351,7	341,6	
1011-0678			25	458,4	439,6	427,0	
1011-0679			32	586,8	562,7	546,6	
1011-0681			40	733,5	703,4	683,3	
1011-0682			50	916,9	879,2	854,1	

Размеры в мм

Обозначение заготовок вставок	Примени- мость	D	H	Масса, г, не более		
				ВК8	ВК15	ВК20
1011-0683		40	60	1100,0	1055,0	1025,0
1011-0684		45	10	232,1	222,5	216,2
1011-0685			12	278,5	267,1	259,4
1011-0686			16	371,3	356,1	345,9
1011-0687			20	464,2	445,1	432,4
1011-0688			25	580,2	556,4	540,5
1011-0689			32	742,7	712,2	691,8
1011-0691			40	928,3	890,2	864,7
1011-0692			50	1160,0	1113,0	1081,0
1011-0693			60	1393,0	1335,0	1297,0
1011-0694			50	12	343,8	329,7
1011-0695		16		458,4	439,6	427,0
1011-0696		20		573,1	549,5	533,8
1011-0697		25		716,3	686,9	667,3
1011-0698		32		916,9	879,2	854,1
1011-0699		40		1146,0	1099,0	1068,0
1011-0701		50		1433,0	1374,0	1335,0
1011-0702		60		1719,0	1649,0	1601,0
1011-0703		55	12	416,0	398,9	387,6
1011-0704			16	554,7	531,9	516,7
1011-0705			20	693,4	664,9	645,9
1011-0706			25	866,7	831,1	807,4
1011-0707			32	1109,0	1064,0	1033,0
1011-0708			40	1387,0	1330,0	1292,0
1011-0709			50	1734,0	1662,0	1615,0
1011-0711			60	2080,0	1995,0	1938,0
1011-0712		60	12	495,1	474,8	461,2
1011-0713			16	660,2	633,0	614,9

Продолжение табл. 2

Размеры в мм

Обозначение заготовок вставок	Применяемость	D	H	Масса, г, не более		
				ВК8	ВК15	ВК20
1011-0714		60	20	825,2	791,3	768,7
1011-0715			25	1032,0	989,1	960,8
1011-0716			32	1320,0	1266,0	1230,0
1011-0717			40	1650,0	1583,0	1537,0
1011-0718			50	2063,0	1978,0	1922,0
1011-0719			60	2476,0	2374,0	2306,0
1011-0721		65	16	774,8	742,9	721,7
1011-0722			20	968,5	928,7	902,1
1011-0723			25	1211,0	1161,0	1128,0
1011-0724			32	1550,0	1486,0	1443,0
1011-0725			40	1937,0	1857,0	1804,0
1011-0726			50	2421,0	2322,0	2255,0
1011-0727		60	2905,0	2786,0	2706,0	
1011-0728		70	16	898,5	861,6	837,0
1011-0729			20	1123,0	1077,0	1046,0
1011-0731			25	1404,0	1346,0	1308,0
1011-0732			32	1797,0	1723,0	1674,0
1011-0733			40	2246,0	2154,0	2093,0
1011-0734			50	2808,0	2692,0	2616,0
1011-0735		60	3370,0	3231,0	3139,0	
1011-0736		75	16	1032,0	989,1	960,8
1011-0737			20	1289,0	1236,0	1201,0
1011-0738			25	1612,0	1546,0	1501,0
1011-0739			32	2063,0	1978,0	1922,0
1011-0741			40	2579,0	2473,0	2402,0
1011-0742			50	3223,0	3091,0	3003,0
1011-0743		60	3868,0	3709,0	3603,0	
1011-0744		80	16	1174,0	1125,0	1093,0

Размеры в мм

Обозначение заготовок вставок	Применяемость	D	H	Масса, г. не более		
				ВК8	ВК15	ВК20
1011-0745		80	20	1467,0	1407,0	1367,0
1011-0746			25	1834,0	1758,0	1708,0
1011-0747		90	20	1857,0	1780,0	1730,0
1011-0748			25	2321,0	2225,0	2162,0
1011-0749		95	20	2069,0	1984,0	1927,0
1011-0751			25	2585,0	2479,0	2409,0
1011-0752		100	20	2292,0	2198,0	2135,0
1011-0753			25	2865,0	2748,0	2669,0
1011-0754		125	20	3582,0	3434,0	3336,0
1011-0755			25	4473,0	4293,0	4170,0

Пример условного обозначения заготовки вставки формы II с размерами: $D=6$ мм и $H=10$ мм из твердого сплава марки ВК20:

Заготовка вставки 1011—0581 ВК20 ГОСТ 19106—73

Форма III

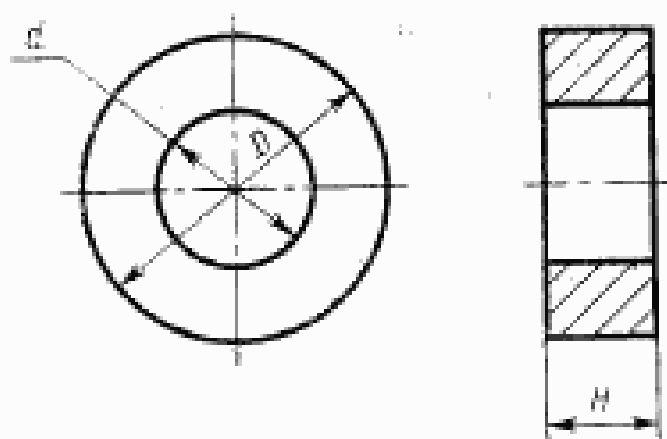

Черт. 3

Таблица 3

Размеры в мм

Обозначение заготовки вставки	Преци- зионность	D	d	H	Масса, г. не более		
					ВК8	ВК15	ВК20
1011-0761		8	1,6	10	7,0	6,8	6,6
1011-0762				12	8,5	8,1	7,9
1011-0763				16	11,3	10,8	10,5
1011-0764			2,0	10	6,9	6,6	6,4
1011-0765				12	8,3	7,9	7,7
1011-0766				16	11,0	10,6	10,2
1011-0767		10	2,5	10	10,7	10,3	10,0
1011-0768				12	12,9	12,4	12,0
1011-0769				16	17,2	16,5	16,0
1011-0771			20	21,5	20,6	20,0	
1011-0772			3,0	10	10,4	10,0	9,7
1011-0773				12	12,5	12,0	11,7
1011-0774		16		16,7	16,0	15,5	
1011-0775		20	20,9	20,0	19,4		
1011-0776		12	3,5	10	15,1	14,5	14,1
1011-0777				12	18,1	17,4	16,9
1011-0778				16	24,2	23,2	22,5
1011-0779			20	30,2	29,0	28,1	
1011-0781			4,0	10	14,7	14,1	13,7
1011-0782				12	17,6	16,9	16,4
1011-0783		16		23,5	22,5	21,9	
1011-0784		20	29,3	28,1	27,3		
1011-0785		16	4,5	10	27,0	25,9	25,2
1011-0786				12	32,4	31,1	30,2
1011-0787				16	43,2	41,5	40,3
1011-0788			20	54,0	51,8	50,3	
1011-0789			5,0	10	26,5	25,4	24,7
1011-0791				12	31,8	30,5	29,6

Размеры в мм

Обозначение заготовки вставки	Прямая выемость	D	d	H	Масса, г. не более			
					ВК8	ВК13	ВК20	
1011-0792		16	5,0	16	42,4	40,6	39,5	
1011-0793				20	53,0	50,8	49,3	
1011-0794				10	25,9	24,8	24,1	
1011-0795			5,5	12	31,0	29,8	28,9	
1011-0796				16	41,4	39,7	38,6	
1011-0797				20	51,7	49,6	48,2	
1011-0798			6,0	10	25,2	24,2	23,5	
1011-0799				12	30,3	29,0	28,2	
1011-0801				16	40,3	38,7	37,6	
1011-0802				20	50,4	48,4	47,0	
1011-0803			20	7,0	10	40,2	38,6	37,5
1011-0804					12	48,3	46,3	45,0
1011-0805		16			64,4	61,7	60,0	
1011-0806		20		80,5	77,2	75,0		
1011-0807		8,0		10	38,5	36,9	35,9	
1011-0808				12	46,2	44,3	43,0	
1011-0809			16	61,6	59,1	57,4		
1011-0811		25	9,0	20	77,0	73,9	71,7	
1011-0812				10	62,3	59,8	58,1	
1011-0813				12	74,8	71,7	69,7	
1011-0814			16	99,8	95,7	92,8		
1011-0815			20	124,7	119,6	116,2		
1011-0816			10,0	10	60,2	57,7	56,1	
1011-0817				12	72,2	69,2	67,3	
1011-0818		16		96,3	92,3	89,7		
1011-0819		20	120,3	115,4	112,1			
1011-0821		11,0	10	57,8	55,4	53,8		
1011-0822			12	69,3	66,5	64,6		

Продолжение табл. 3

Размеры в мм

Обозначение заготовок вставок	Приме- чание	D	d	H	Масса, г, не более		
					ВК8	ВК15	ВК20
1011-0823		25	11,0	16	92,4	88,6	86,1
1011-0824				20	115,5	110,8	107,6
1011-0825		32	12,0	10	100,9	96,7	93,9
1011-0826				12	121,0	116,0	112,7
1011-0827				16	161,4	154,7	150,3
1011-0828				20	201,7	193,4	187,9
1011-0829				10	88,0	84,4	82,0
1011-0831		16,0	16,0	12	105,6	101,3	98,4
1011-0832				16	140,8	135,1	131,2
1011-0833				20	176,1	168,8	163,9
1011-0834		40	16,0	10	154,0	147,7	143,5
1011-0835				12	184,9	177,3	172,2
1011-0836				16	246,5	236,3	229,6
1011-0837				20	308,1	295,4	286,9
1011-0838				10	146,2	140,2	136,2
1011-0839		18,0	18,0	12	175,5	168,3	163,5
1011-0841				16	234,0	224,4	218,0
1011-0842				20	292,5	280,5	272,5
1011-0843		20,0	20,0	10	137,5	131,9	128,1
1011-0844				12	165,0	158,3	153,7
1011-0845				16	220,1	211,0	205,0
1011-0846				20	275,1	263,8	256,2
1011-0847		50	22,0	10	231,1	221,6	215,2
1011-0848				12	277,3	265,9	258,3
1011-0849				16	369,7	354,5	344,4
1011-0851				20	462,1	443,1	430,5
1011-0852				25	577,6	553,9	538,1
1011-0853			25,0	12	257,9	247,3	240,2

Размеры в мм

Обозначение заготовок вставок	Прямос- ность	D	d	H	Масса, г. не более				
					ВК8	ВК15	ВК20		
1011-0854		50	25,0	16	343,8	329,7	320,3		
1011-0855				20	429,8	412,1	400,4		
1011-0856				25	537,2	515,2	500,4		
1011-0857			28,0	12	236,0	226,3	219,8		
1011-0858				16	314,7	301,7	293,1		
1011-0859				20	393,3	377,2	366,4		
1011-0861				25	491,7	471,5	458,0		
1011-0862				12	354,3	339,7	330,0		
1011-0863		60	32,0	16	472,4	453,0	440,0		
1011-0864				20	590,5	566,2	550,0		
1011-0865				25	738,1	707,8	687,5		
1011-0866			36,0	12	316,9	303,9	295,2		
1011-0867				16	422,5	405,1	393,6		
1011-0868				20	528,1	505,4	492,0		
1011-0869				25	660,2	633,0	614,9		
1011-0871		70	25,0	16	783,9	751,7	730,2		
1011-0872				20	979,9	939,6	912,8		
1011-0873				25	1224,9	1174,6	1141,0		
1011-0874			40,0	16	605,1	580,3	563,7		
1011-0875				20	756,4	725,3	704,6		
1011-0876			75	25	25	945,5	906,7	880,7	
1011-0871a					16	16	916,8	879,2	854,0
1011-0872a						20	1146,1	1099,0	1067,6
1011-0873a		25		1432,6	1373,7	1334,5			
1011-0874a		40		16	738,0	707,7	687,5		
1011-0875a				20	922,6	884,7	859,4		
1011-0876a			25	1153,2	1106,8	1074,3			

Продолжение табл. 3

Размеры в мм

Обозначение заготовок вставок	Приме- няемость	D	d	H	Масса, г. не более		
					ВК8	ВК15	ВК20
1011-0877		80	45,0	16	802,3	769,3	747,3
1011-0878				20	1002,8	961,6	934,2
1011-0879				25	1253,5	1202,0	1167,7
1011-0881			50,0	16	715,2	685,8	666,2
1011-0882				20	894,0	857,2	832,7
1011-0883				25	1117,4	1071,5	1040,9
1011-0884		90	55,0	20	1163,3	1115,5	1083,6
1011-0885				25	1454,1	1394,4	1354,5
1011-0886			60,0	20	1031,5	989,1	960,8
1011-0887				25	1289,4	1236,4	1201,1
1011-0888				100	20	1323,7	1269,3
1011-0889			25		1654,7	1586,7	1541,3
1011-0891		110	70,0	20	1650,4	1582,6	1537,3
1011-0892				25	2063,0	1978,2	1921,7
1011-0893			75,0	20	1484,2	1423,2	1382,5
1011-0894				25	1855,2	1779,0	1728,2
1011-0895				80,0	20	2114,6	2027,6
1011-0896			25		2643,2	2534,6	2462,2
1011-0897		125	20		1925,4	1846,3	1793,6
1011-0898			85,0	25	2406,8	2307,9	2242,0
1011-0899				20	1805,1	1730,9	1681,5
1011-0901			90,0	25	2256,4	2163,7	2101,8

Пример условного обозначения заготовки встав-
ки формы III с размерами: $D=8$ мм; $d=1,6$ мм и $H=10$ мм из
твердого сплава марки ВК20:

Заготовка вставки 1011-0761 ВК20 ГОСТ 19106—73

Форма IV



Черт. 4

Таблица 4

Размеры в мм

Обозначение заготовки вставки	Пено- вязкость	B=H	r	L	Масса, г, не более		
					ВК8	ВК15	ВК20
1011-0912		1,6	1,0	25	0,71	0,69	0,67
1011-0913		2,0	1,2	25	1,12	1,07	1,04
1011-0914		2,5	1,5	25	1,75	1,67	1,63
1011-0915		3,0	1,8	20	2,01	1,93	1,87
1011-0916				32	3,22	3,08	2,99
1011-0917		4,0	2,4	20	3,57	3,43	3,33
1011-0918				40	7,15	6,86	6,66
1011-0919		5,0	3,0	25	6,98	6,69	6,50
1011-0921				50	13,96	13,39	13,00
1011-0922		6,0	3,6	25	9,64	10,05	9,36
1011-0923				50	19,28	20,10	18,70
1011-0924		8,0	4,8	25	17,87	17,14	16,65
1011-0925				50	34,27	35,74	33,29
1011-0926		10,0	6,0	25	27,92	26,78	26,01
1011-0927				60	67,01	64,26	62,42
1011-0928		12,0	7,2	25	40,21	38,56	37,45
1011-0929				60	96,50	92,53	89,89
1011-0931		14,0	8,4	25	54,73	52,48	50,98
1011-0932				60	131,35	125,95	122,35

Продолжение табл. 4

Размеры в мм

Обозначение заготовки вставки	Плоско- весность	B=H	r	L	Масса, г, не более		
					ВК8	ВК15	ВК20
1011-0933		16,0	9,6	25	71,48	68,54	66,59
1011-0934				50	142,96	137,09	133,17
1011-0935				70	200,15	191,92	186,44
1011-0936		18,0	11,0	25	90,49	86,75	84,27
1011-0937				50	181,03	173,59	168,63
1011-0938				70	263,30	242,90	235,96
1011-0939		20,0	12,0	25	111,69	107,10	104,04
1011-0941				50	223,38	214,20	208,08
1011-0942				70	312,73	299,88	291,31

Пример условного обозначения заготовки вставки формы IV с размерами: $L=25$ мм, B и $H=1$ мм из твердого сплава марки ВК20:

Заготовка вставки 1011-0911 ВК20 ГОСТ 19106—73

(Измененная редакция, Изм. № 1, 2).

1.2. Условное обозначение вставки-заготовки при заказе составляется с учетом общесоюзного классификатора продукции (ОКП). Полный код ОКП составляется следующим образом: первые шесть знаков обозначают марку твердого сплава по ГОСТ 3882—74, следующие четыре знака (код серийно-порядкового номера ОКП, обозначают форму вставки-заготовки. Код серийно-порядкового номера ОКП приведен в табл. 4а.

Таблица 4а

Форма	Код серийно-порядкового номера ОКП
I	3202
II	3203
III	3204
IV	3205

Последние восемь знаков условного обозначения (код типоразмера) приведены в табл. 1—4.

Пример условного обозначения при заказе вставки-заготовки формы I из твердого сплава марки ВК20 с размерами $L=25$ мм, $B=4$ мм, $H=8$ мм:

19 6528 3202 1011—0351 ГОСТ 19106—73

(Введен дополнительно, Изм. № 1).

2. ТЕХНИЧЕСКИЕ ТРЕБОВАНИЯ

2.1. Заготовки вставок должны изготавливаться в соответствии с требованиями настоящего стандарта по рабочим чертежам, утвержденным в установленном порядке.

(Измененная редакция, Изм. № 2).

2.2. Заготовки вставок должны изготавливаться из твердых металлокерамических сплавов по ГОСТ 3882—74:

для разделительных штампов из сплавов марки ВК20;

для гибочных штампов из сплавов марок ВК8 и ВК15.

2.3. Предельные отклонения на все размеры заготовок вставок формы I, а также на размер H формы II и III, размер L формы IV не должны быть более указанных в табл. 5.

Таблица 5

Размеры заготовок вставок, мм	
Номинал.	Пред. откл.
До 18	+1,1
Св. 18 до 30	+1,4
» 30 » 50	+2,2
» 50 » 80	+2,8
» 80 » 120	+3,2
» 120	+4,0

2.4. Предельные отклонения по наружному диаметру D заготовок вставок формы II и III, а также на размер B формы IV не должны быть более указанных в табл. 6.

Таблица 6

Размеры заготовок вставок, мм	
Номинал.	Пред. откл.
От 6 до 10	+0,8
Св. 10 до 18	+1,1
» 18 » 30	+1,4
» 30 » 50	+1,8
» 50 » 80	+2,2
» 80	+3,0

2.5. Предельные отклонения по диаметру отверстия d заготовок вставок формы III не должны быть более указанных в табл. 7.

Таблица 7

Диаметр заготовок вставок d , мм	
Номинал.	Пред. откл.
От 1 до 3	—0,3
Св. 3 » 6	—0,5
» 6 » 10	—0,7
» 10 » 18	—1,0
» 18 » 30	—1,4
» 30 » 50	—1,8
» 50 » 80	—2,2
» 80	—2,6

2.6. Предельные отклонения от плоскостности и прямолинейности заготовок вставок формы I и IV не должны быть более указанных в табл. 8.

Таблица 8

Номинал. размер	mm				
	Отношение наибольшего размера заготовки вставки к наименьшему				
	до 2	св. 2 до 4	св. 4 до 8	св. 8 до 16	св. 16
Пред. откл.					
До 6	—	0,3	0,4	0,5	0,6
Св. 6 до 10	—	0,4	0,5	0,6	0,7
» 10 » 18	0,4	0,5	0,6	0,7	—
» 18	0,5	0,6	0,7	—	—

Примечание. Отклонение от плоскостности и прямолинейности измеряется по наибольшему размеру заготовки вставки.

2.7. Глубина выкрашиваний на кромках заготовок вставок формы I, II и III не должна быть более половины допуска на размер.

2.8. На заготовках вставок формы IV допускаются технологические заусенцы, выступы на местах разъема пресс-форм и выкрашивания в пределах половины допуска на размер.

2.9. Предельные отклонения формы цилиндрических поверхностей заготовок вставок не должны превышать 0,5 допуска на размер.

(Измененная редакция, Изм. № 2).

2.10. Макроструктура заготовок вставок в изломе должна быть однородной. Раковины, расслоения и посторонние включения не допускаются.

2.11. Допускаются мелкие блестящие точки в изломе, представляющие собой отдельные скопления зерен карбидной составляющей.

3. ПРАВИЛА ПРИЕМКИ

3.1. Партией считается количество изделий одной марки сплава, изготовленное из партии смеси одного приготовления, одновременно принятое техническим контролем предприятия-изготовителя.

3.2. Для проверки соответствия заготовок вставок требованиям настоящего стандарта предприятие-изготовитель должно проводить приемо-сдаточные и периодические испытания.

3.3. При приемо-сдаточных испытаниях для проверки требований пп. 2.2—2.11 должно быть отобрано 3% заготовок вставок от предъявленной партии, но не менее 3 шт.

3.4. Периодическим испытаниям подвергают 15 заготовок вставок из числа прошедших приемо-сдаточные испытания на соответствие требованиям настоящего стандарта. Периодические испытания проводят два раза в год по программе приемо-сдаточных испытаний.

3.5. Результаты периодических испытаний должны быть оформлены в виде протоколов. По требованию потребителя предприятие-изготовитель обязано предъявить протоколы испытаний.

3.6. При неудовлетворительных результатах испытаний хотя бы по одному из показателей проводят повторные испытания на удвоенном количестве вставок из той же партии. Результаты повторных испытаний являются окончательными и распространяются на всю партию.

4. МЕТОДЫ ИСПЫТАНИЙ

4.1. Испытания образцов заготовок вставок, отбираемых для контроля, и количество их должны соответствовать указанным в табл. 9.

Таблица 9

Испытания	Количество образцов заготовок вставок, подлежащих контролю
1. Определение предела прочности	20 образцов от каждой партии
2. Определение плотности	4—6 кг заготовок вставок от каждой партии
3. Определение твердости	10 заготовок вставок от каждой партии
4. Определение макроструктуры	Для заготовок вставок весом до 500 г — 3—5 шт. от каждой партии, свыше 500 г — 3 шт. от каждой партии
5. Осмотр внешнего вида и проверка размеров заготовок вставок	100%
6. Определение отклонений от плоскостности и прямолинейности заготовок вставок	100%

4.2. Предел прочности при поперечном изгибе, плотность, твердость по Роквеллу и макроструктуру определяют по ГОСТ 4872—75.

4.3. Осмотр внешнего вида производят без увеличительных приборов.

4.4. Проверку размеров осуществляют измерительными инструментами, обеспечивающими точность в пределах установленных допускаемых отклонений.

4.5. Отклонение от плоскостности и прямолинейности проверяют на широких опорных плоскостях измерительными приборами или инструментами, обеспечивающими точность измерения в пределах установленных предельных отклонений.

5. МАРКИРОВКА, УПАКОВКА, ТРАНСПОРТИРОВАНИЕ И ХРАНЕНИЕ

5.1. Заготовки вставок одной формы, одного размера, одной марки сплава и из одной партии должны быть завернуты в оберточную бумагу по ГОСТ 8273—75 и уложены в коробки размером $85 \times 50 \times 55$ мм из картона по ГОСТ 7933—75.

Коробки с заготовками вставок должны быть упакованы в деревянные ящики, размер которых зависит от количества упаковываемых коробок.

Крупные заготовки вставок завертывают в оберточную бумагу по ГОСТ 8273—75 и упаковывают непосредственно в деревянные ящики.

Масса ящика брутто — не более 50 кг.

5.2. Заготовки вставок индивидуальной маркировке не подвергают. Маркировку производят на коробках, в которые они упаковываются.

5.3. На каждой коробке должны быть нанесены:

- условное обозначение заготовок вставок;
- марка твердого сплава;
- обозначение настоящего стандарта;
- товарный знак предприятия-изготовителя.

5.4. В каждую коробку или ящик должен быть вложен упаковочный лист с указанием:

- наименования предприятия-изготовителя;
- марки твердого сплава;
- условного обозначения;
- номера партии;
- даты выпуска;
- количества и веса;

результатов проверок и испытаний, предусмотренных стандартом;

обозначения настоящего стандарта.

5.5. На каждом ящике должны быть указаны:
предприятие-изготовитель;
марка твердого сплава;
условное обозначение изделий;
обозначение настоящего стандарта.

5.6. Транспортирование производят любым видом транспорта в упаковке, предусмотренной п. 5.1.

5.7. Хранение производят в таре, предусмотренной п. 5.1, в сухом помещении, не содержащем паров кислот и щелочей.

Редактор *Л. Д. Курочкина*
Технический редактор *Э. В. Мигли*
Корректор *Г. И. Чубко*

Сдано в наб. 22.05.85. Подл. в печ. 06.08.85 1,75 усл. п. л. 1,75 усл. кр.-отт. 1,53 уч.-над. л.
Тираж 8000 Цена 10 коп.

Ордена «Знак Почета» Издательство стандартов, 123840, Москва, ГСП,
Новопресненский пер., д. 3.
Вильнюсская типография Издательства стандартов, ул. Миндауго, 12/14. Зак. 2848