

ГОСУДАРСТВЕННЫЙ СТАНДАРТ СОЮЗА ССР
ВСТАВКИ СТЕРЖНЕВЫХ ЯЩИКОВ,
ЗАКРЕПЛЯЕМЫЕ ВИНТОМ

Размеры

Screwed inserts of core boxes.
Dimensions

ГОСТ
19377-74

Взамен
МН 976-60

Постановлением Государственного комитета стандартов Совета Министров СССР
от 11 января 1974 г. № 89 срок действия установлен

с 01.01 1975 г.
до 01.01 1980 г.

Несоблюдение стандарта преследуется по закону

1. Размеры вставок и их крепление винтом должны соответствовать указанным в таблице и на чертеже.

мм

D		D ₁	r	r ₁	r ₂
Пред. откл.					
стержневого ящика по A ₃	Вставки по Ш ₃				
20		42	30	24,5	24
32		54	42	36,5	30
50		72	60	54,5	40

2. Резьба — по ГОСТ 9150—59. Поле допуска — по ГОСТ 16093—70.

3. Неуказанные предельные отклонения размеров: отверстий — A₈, валов — по B₈, остальных — по SM₈.

4. Технические требования — по ГОСТ 19410—74.

Издание официальное

Перепечатка воспрещена



Исполнение 1

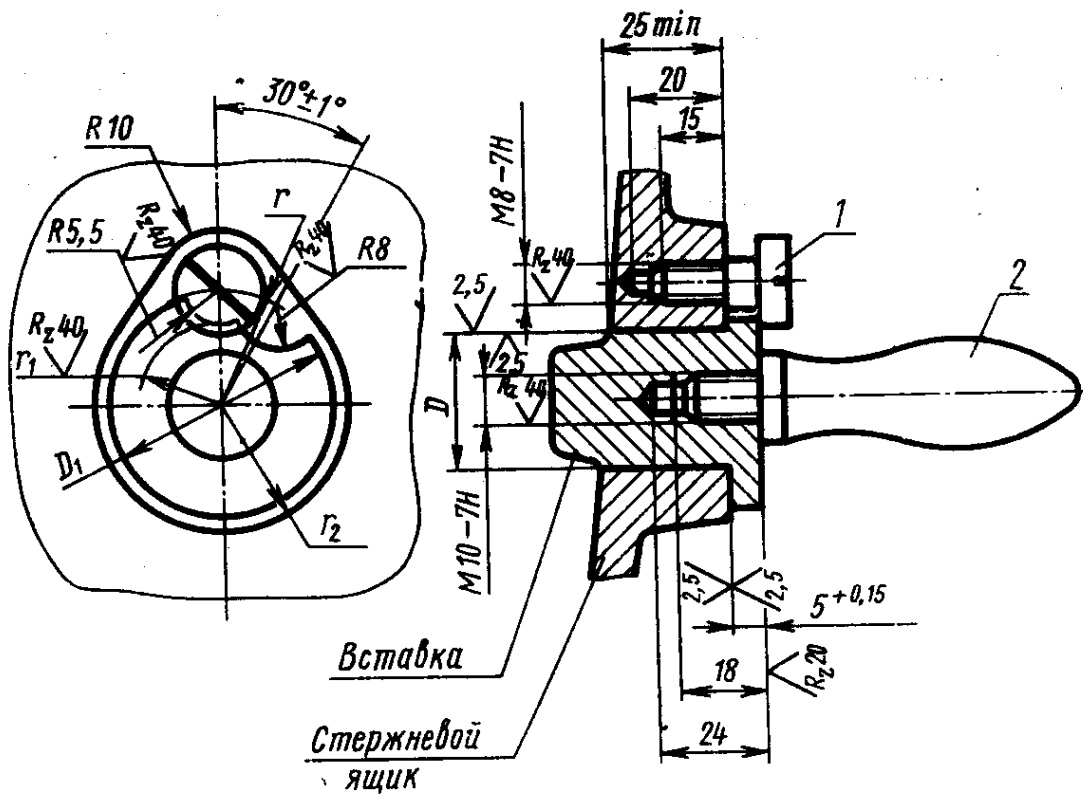

Исполнение 2

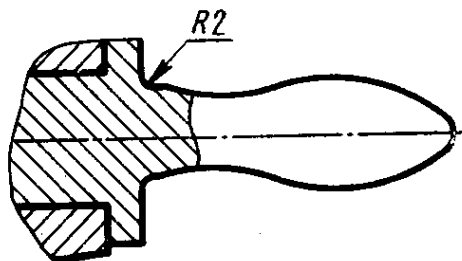

1—винт 7006-1230 ГОСТ 9052—69 (кол. 1); 2—ручка II 75×15МН 4—64 (кол. 1).

Примечание. Чертеж не определяет формообразующей части вставок.

Под наименованием стандарта проставить код: ОКСТУ 3903.
 Пункт 1, Чертеж ручки (поз. 2) заменить новым:

Исполнение 1

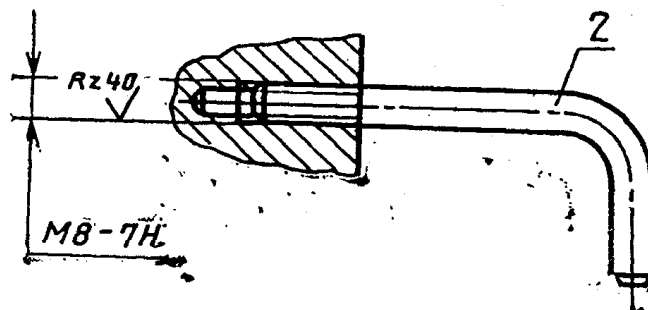

(Продолжение см. с. 66)

(Продолжение изменения к ГОСТ 19377—74)

Исполнение 2 (для $D=20$ мм)

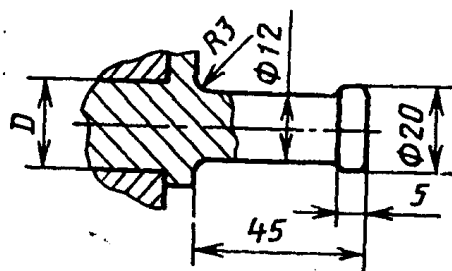

Подрисовочная подпись. Заменить слова: «ручка 11 75×15 МН 4—64» на «ручка 0292—0604 ГОСТ 19387—74».

Пункт 2. Заменить слова и ссылку: «метрическая с углом профиля 60°» на «по ГОСТ 24705—81»; ГОСТ 16093—70 на ГОСТ 16093—81.

Пункт 4. Заменить слово: «требования» на «условия».

(ИУС № 6 1987 г.)

Изменение № 1 ГОСТ 19377—74 Вставки стержневых ящиков, закрепляемые винтом. Размеры

Постановлением Государственного комитета СССР по стандартам от 10.07.80 № 3552 срок введения установлен

с 01.11.80

Пункт 1. Таблица. Графа r . Заменить размеры: 30 на 21; 42 на 27; 60 на 36;

графа r_1 . Заменить размеры: 24,5 на 15,5; 36,5 на 21,5; 45,5 на 30,5;

графа D . Заменить обозначения: A_3 на H_9 ; $Ш_3$ на d_9 .

Пункт 2. Заменить слова: «Резьба — по ГОСТ 9150—59» на «Резьба — метрическая с углом профиля 60°».

Пункт 3. Заменить обозначения: A_8 на H_{15} ; B_8 на h_{15} ;

$СМ_8$ на $\pm \frac{IT_{15}}{2}$.

(ИУС № 9 1980 г.)