



ГОСУДАРСТВЕННЫЙ СТАНДАРТ
СОЮЗА ССР

ПЕРЧАТКИ И РУКАВИЦЫ МЕХОВЫЕ

ОБЩИЕ ТЕХНИЧЕСКИЕ УСЛОВИЯ

ГОСТ 20176—84

Издание официальное

БЗ 11—12—91

КОМИТЕТ СТАНДАРТИЗАЦИИ И МЕТРОЛОГИИ СССР

Москва



ГОСТ 20176-84, Перчатки и рукавицы меховые. Общие технические условия
Fur gloves and mittens. General specifications

ПЕРЧАТКИ И РУКАВИЦЫ МЕХОВЫЕ

Общие технические условия

Fur gloves and mittens.
General specifications**ГОСТ****20176—84**

ОКП 89 5000

Срок действия с 01.01.86
до 01.01.96

Настоящий стандарт распространяется на перчатки и рукавицы на меховой подкладке и нагольные рукавицы, предназначенные для использования в быту.

Стандарт не распространяется на перчатки и рукавицы специального назначения.

1. КЛАССИФИКАЦИЯ И РАЗМЕРЫ

1.1. Перчатки и рукавицы на меховой подкладке классифицируют по основным признакам в соответствии с табл. 1 и по размерам в соответствии с табл. 2.

Издание официальное

© Издательство стандартов, 1984
© Издательство стандартов, 1992
Переиздание с изменениями

Настоящий стандарт не может быть полностью или частично воспроизведен, тиражирован и распространен без разрешения Госстандарта СССР

2—1115

Таблица 1

Основной признак классификации	Перчатки	Рукавицы
Половозрастной	Мужские и женские	Мужские, женские, подростковые, детские
Материал верха	С верхом из натуральной кожи	С верхом из натуральной или искусственной кожи, ткани, нагольные из шубной овчины и мехового велюра
Метод соединения деталей	Строковый, полустроковый, дентовый, черескрайний и точной	Стачной, черескрайний и точной

Таблица 2

Наименование изделия	Код ОКП	Размеры
Перчатки мужские	89 5210	20, 21, 22, 23, 24, 25, 26, 27, 28, 29, 30, 31, 32, 33, 34, 35, 36, 37, 38
Перчатки женские	89 5220	17, 18, 19, 20, 21, 22, 23, 24, 25, 26, 27, 28, 29, 30
Рукавицы мужские	89 5110	19, 22, 24, 27, 30
Рукавицы женские	89 5120	16, 19, 22, 24, 27
Рукавицы подростковые	89 5130	19, 20, 22
Рукавицы детские	89 5140	14, 15, 16, 17

Примечание. Женские перчатки с 25-го по 30-й размер и мужские перчатки с 31-го по 38-й размер изготавливают по согласованию с потребителем.

1.2. Места измерений перчаток и рукавиц должны соответствовать указанным на черт. 1 и 2.

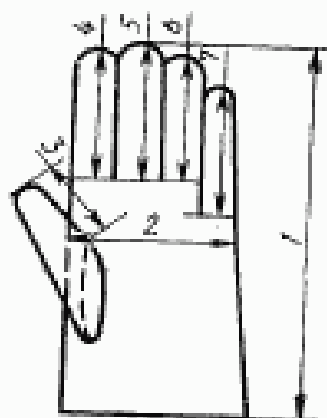

Черт. 1

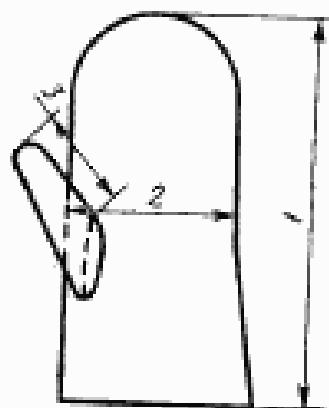

Черт. 2

Измерения должны производиться на ладонной стороне перчаток и рукавиц:

измерение 1 — длина перчатки по прямой от верхней точки напалка среднего пальца до нижнего края; длина рукавицы — по прямой посередине от верхнего до нижнего края;

измерение 2 — ширина перчатки и рукавицы — на уровне верхней точки основания напалка большого пальца;

измерение 3 — длина напалка большого пальца по внутренней стороне от верхней точки напалка до его основания;

измерения 4—7 — длина напалков указательного, безымянного, среднего пальцев и мизинца от верхней точки напалка до его основания.

1.1, 1.2. (Измененная редакция, Изм. № 2).

1.2.1. Предельные отклонения от установленных величин измерений перчаток и рукавиц должны соответствовать указанным в табл. 3.

Таблица 3

Номер измерения на чертеже	Наименование измерения	Предельное отклонение, см
1	Длина изделия	$\pm 0,5$
2	Ширина изделия	$\pm 0,3$
3—7	Длина напалков	$\pm 0,2$

1.2.2. Величины измерений перчаток и рукавиц предусматриваются в нормативно-технической документации или техническом описании на модель.

2. ТЕХНИЧЕСКИЕ ТРЕБОВАНИЯ

2.1. Перчатки и рукавицы должны изготавливаться в соответствии с требованиями настоящего стандарта, образцом-эталоном по ГОСТ 15.007—88 и техническим описанием на модель, утвержденным в установленном порядке.

2.2. Материалы, применяемые для изготовления перчаток и рукавиц, должны соответствовать требованиям нормативно-технической документации.

Ассортимент материалов и их назначение должны быть предусмотрены в техническом описании на модель.

(Измененная редакция, Изм. № 2).

2.3. Детали верха из натуральной кожи в каждой паре изделий должны быть подобраны по виду, цвету и толщине кожи; из искусственной кожи — по цвету, рисунку искусственной мерен и тиснения.

Стрелки перчаток и клинья должны быть из более тонкой кожи.

2.4. Детали верха из ткани в каждой паре рукавиц должны быть одного цвета и оттенка и выкроены в направлении нитей основы.

2.5. Детали нагольных рукавиц в каждой паре должны быть подобраны по цвету, плотности и толщине кожной ткани, цвету, высоте и густоте волосяного покрова.

Допускается разнооттеночность и разноцвет волосяного покрова с сохранением одного цвета манжетной части пары изделия.

2.6. Детали подкладки в каждой паре должны быть подобраны по виду меха, плотности и толщине кожной ткани, густоте и высоте волосяного покрова.

Допускается разнооттеночность и разноцвет волосяного покрова с сохранением одного цвета манжетной части пары изделия.

Подкладка напалков и стрелок должна иметь более низкий волосяной покров и более тонкую кожную ткань, чем основные детали.

2.4.—2.6. (Измененная редакция, Изм. № 2).

2.7. Дыры, плешины, ломины на подкладке и скроях должны быть вычищены.

На подкладке перчаток и рукавиц с верхом из кожи и на волосяном покрове нагольных рукавиц допускаются дыры, плешины площадью не более 0,2 см² и ломины длиной не более 15 мм, незаметные со стороны волосяного покрова, единичные застриги; на подкладке рукавиц с верхом из ткани допускаются дыры, плешины площадью не более 0,4 см², ломины длиной не более 30 мм и застриги.

Плешины площадью более 0,2 см² на волосяном покрове нагольных рукавиц должны быть закрыты накладками площадью не более 10 см².

Вставки и накладки должны быть подобраны в соответствии с качеством и направлением волосяного покрова.

2.8. Верх перчаток и рукавиц из натуральной и искусственной кожи или ткани, а также нагольных рукавиц должен быть цельнокроеным или состоящим из двух частей — тыльной и ладонной. Напалок большого пальца должен быть цельнокроеным.

(Измененная редакция, Изм. № 2).

2.9. Подкладка перчаток и рукавиц должна быть цельнокроеной или состоящей из двух частей — тыльной и ладонной.

Напалок большого пальца подкладки должен быть цельнокроеным или состоять из двух симметричных частей.

Подкладка перчаток может быть со стрелками и без стрелок. На подкладке без стрелок напалки должны быть прострочены от верхней точки в обе стороны на длину не менее 15 мм.

2.10. На подкладке допускается:

в рукавицах с верхом из ткани ладонная часть подкладки из двух продольных частей;

в ладонной части подкладки перчаток и рукавиц не более двух прорезок и одной приставки с общей длиной швов не более 10 см;

в манжете тыльной части подкладки перчатки не более трех прорезок и двух приставок с общей длиной швов не более 30 см;

в манжете тыльной части подкладки рукавицы с верхом из кожи не более шести прорезок и пяти приставок с общей длиной швов не более 40 см;

манжета и тыльная часть подкладки рукавиц с верхом из ткани, состоящие из частей площадью не менее 20 см²;

в напалке большого пальца подкладки рукавиц с верхом из ткани не более трех прорезок с общей длиной швов не более 10 см.

2.11. В нагольных рукавицах допускается:

в манжете не более одной вставки площадью не более 10 см²;

одна надставка по всей ширине нижнего края рукавицы высотой не более 12 см или не более двух клиньев по боковым швам площадью не более 10 см².

2.12. Требования к изготовлению

2.12.1. Для изготовления перчаток черескрайним наружным швом должны применяться только лавсановые нитки.

(Измененная редакция, Изм. № 2).

2.12.2.—2.12.5. (Исключены, Изм. № 2).

2.12.6. Швы в изделиях должны быть ровными, параллельными краю или кромке, равномерно утянутыми, без пропусков стежков, петлистости, просечек и обрыва ниток.

Швы, соединяющие детали из натуральной и искусственной кожи или ткани должны быть закреплены, концы ниток обрезаны.

2.12.7. (Исключен, Изм. № 2).

2.12.8. Размер меховой подкладки перчаток и рукавиц должен соответствовать размеру верха.

2.12.9. Перчатки и рукавицы должны быть хорошо расправлены, очищены от пыли и подсеченного волоса, с верхом из натуральной кожи — разглажены.

В изделиях край подкладки не должен выходить за край манжетной части.

2.12.10. Перчатки и рукавицы должны быть скреплены парами ладонными частями внутрь.

2.13. В зависимости от характера и размеров порока верха перчатки и рукавицы с верхом из кожи, а также нагольные рукавицы подразделяют на сорта в соответствии с табл. 5; рукавицы с верхом из искусственной кожи — в соответствии с табл. 6, рукавицы с верхом из ткани — в соответствии с табл. 7.

Таблица 5*

Наименование порока	Сорт		Наименование изделия
	первый	второй	
Оспины, безличины, накостиши на ладонной и манжетной части общей площадью, см ² , не более	1,0 2,0	2,0 4,0	Перчатки Рукавицы
Царапины, роговны, зачищенные под- рези общей длиной, см, не более	Не допус- каются	1,5 3,0	Перчатки Рукавицы
Отдушистость на ладонной и манжет- ной части общей площадью, см ² , не бо- лее	2,0 3,0	4,0 6,0	Перчатки Рукавицы
Разнооттеночность в деталях и полу- ларах	Малоза- метная на стрелках, клиньях, ремешках	Малоза- метная	Перчатки и рукавицы
Неравномерная окраска	То же	То же	То же
Отклонение строчки от прямой не бо- лее 1 мм общей длиной, см, не более	1,0	2,0	»
Отклонение краев деталей от конст- руктивной линии, мм, не более	3,0	6,0	»

* Таблица 4. (Исключена, Изм. № 2).

Таблица 6

Наименование порока	Сорт		
	первый	второй	
Замны и царапины общей длиной, см, не более	Не допускаются	Малозаметные 1,5	
Разнооттеночность материала в полу- ларе	Не допускается	Слабовыражен- ная	
Нечеткость рисунка тиснения (перекос рисунка)	То же	То же	
Отклонение строчки от прямой не бо- лее 1 мм общей длиной, см	1,0	2,0	»
Отклонение краев деталей от конст- руктивной линии, мм, не более	3,0	6,0	»

Таблица 7

Наименование порока	Сорт	
	первый	второй
Близна в одну нить по всей длине изделия	Одно место	Два места
Недосеки, отсутствие одной уточной нити	То же	То же
Разнооттеночность, полосатость	Малозаметная	Допускается
Отклонение строчки от прямой не более 1,0 мм общей длиной, см, не более	1,0	2,0
Отклонение краев деталей от конструктивной линии, мм, не более	3,0	5,0

Примечания:

1. В перчатках и рукавицах первого сорта не допускается более двух пороков, предусмотренных в первом сорте, в перчатках и рукавицах второго сорта — более трех пороков, предусмотренных во втором сорте.

2. Наличие одного порока в каждой полупаре считается за один порок пары изделий.

3. Единичные, хорошо заросшие свищи и оспины, хорошо закрашенные царапины, слабо выраженную жилчатость пороком не считают.

(Измененная редакция, Изм. № 2).

2.14. Перчатки и рукавицы улучшенного качества с индексом «Н» должны соответствовать требованиям первого сорта со следующими дополнениями:

на перчатках и рукавицах не допускаются:

близна, недосеки, а также вставки и надставки на нагольных рукавицах;

подкладка манжетной части перчаток не должна иметь приставок.

(Измененная редакция, Изм. № 1, 2).

2.15, 2.16. (Исключены, Изм. № 1).

3. ПРАВИЛА ПРИЕМКИ

3.1. Перчатки и рукавицы принимают партиями. Партией считают любое количество изделий одного вида, сопровождаемое одним документом о качестве.

3.2. Контролю качества на соответствие требованиям настоящего стандарта подвергают каждое изделие в партии.

3.3. Для определения размеров перчаток и рукавиц отбирают 3% от партии, но не менее 5 шт.

3.4. При получении неудовлетворительных результатов проводят повторную проверку на удвоенном количестве изделий, взятых из той же партии. Результаты повторной проверки распространяются на всю партию.

4. МЕТОДЫ КОНТРОЛЯ

4.1. Внешний вид и внутреннее оформление перчаток и рукавиц должны проверяться визуально путем сравнения с образцом-эталоном.

4.2. Размер перчаток и рукавиц определяют величиной обхвата кисти правой руки, измеряемой посередине между основанием большого и указательного пальцев в сантиметрах. Величину до 0,5 см не учитывают, а более 0,5 см округляют до 1 см.

4.3. Измерение перчаток и рукавиц длины швов и пороков должно производиться металлической линейкой по ГОСТ 427—75 или рулеткой с погрешностью не более 0,1 см.

5. МАРКИРОВКА, УПАКОВКА, ТРАНСПОРТИРОВАНИЕ И ХРАНЕНИЕ

5.1. Маркировка, упаковка, транспортирование и хранение перчаток и рукавиц — по ГОСТ 19878—74.

ИНФОРМАЦИОННЫЕ ДАННЫЕ

1. РАЗРАБОТАН И ВНЕСЕН Министерством легкой промышленности СССР

РАЗРАБОТЧИКИ

А. Н. Беседин, М. А. Васильева, Ф. Х. Кутушева, Е. Н. Шевцова

2. УТВЕРЖДЕН И ВВЕДЕН В ДЕЙСТВИЕ Постановлением Государственного комитета СССР по стандартам от 27.09.84 № 3384

3. Периодичность проверки — 5 лет

4. Взамен ГОСТ 20176—74 в части перчаток и рукавиц бытового назначения

5. Стандарт соответствует ИСО 4418—78 в части метода измерения

6. ССЫЛОЧНЫЕ НОРМАТИВНО-ТЕХНИЧЕСКИЕ ДОКУМЕНТЫ

Обозначение НТД, на который дана ссылка	Номер пункта
ГОСТ 15.007—88	2.1
ГОСТ 427—75	4.3
ГОСТ 19878—74	5.1

7. Срок действия продлен до 01.01.96 Постановлением Государственного комитета СССР по управлению качеством продукции и стандартам от 22.03.90 № 496

8. ПЕРЕИЗДАНИЕ (январь 1992 г.) с Изменениями № 1, 2, утвержденными в мае 1986 г., марте 1990 г. (ИУС 8—86, 6—90)

Редактор *Л. И. Нахимова*
Технический редактор *В. Н. Малькова*
Корректор *В. И. Кануркина*

Сдано в наб. 26.03.92 Подп. и печ. 11.05.92 Усл. п. л. 0,78. Усл. кр.-отт. 0,76. Уч.-изд. л. 0,61.
Тираж 862 экз.

Ордена «Знак Почета» Издательство стандартов, 123557, Москва, ГСП, Новопресненский пер., 3
Тип. «Московский печатник», Москва, Лялин пер., 6, Зак. 1115