

**УГОЛЬНИКИ ВВЕРТНЫЕ ПЕРЕХОДНЫЕ
ПОД РЕЗИНОВОЕ УПЛОТНЕНИЕ
ДЛЯ СОЕДИНЕНИЯ ТРУБОПРОВОДОВ
ПО НАРУЖНОМУ КОНУСУ**

**ГОСТ
20198-74***

Конструкция и размеры

Screwed reduce-type union elbows for rubber packer
for tube connections on external cone.
Construction and dimensions

Постановлением Государственного комитета стандартов Совета Министров
СССР от 10 сентября 1974 г. № 2124 срок введения установлен

с 01.07.75

Проверен в 1985 г.

Несоблюдение стандарта преследуется по закону

1. Ввертные переходные угольники под резиновое уплотнение должны изготавливаться двух исполнений.

2. Конструкция и размеры ввертных переходных угольников исполнения I должны соответствовать указанным на черт. 1 и в табл. 1.

Издание официальное

Перепечатка воспрещена

★

* Переиздание (январь 1988 г.) с Изменениями № 1, 2,
утвержденными в декабре 1980 г., январе 1986 г. (ИУС 3-81, 5-85).

207

R240
 (V)

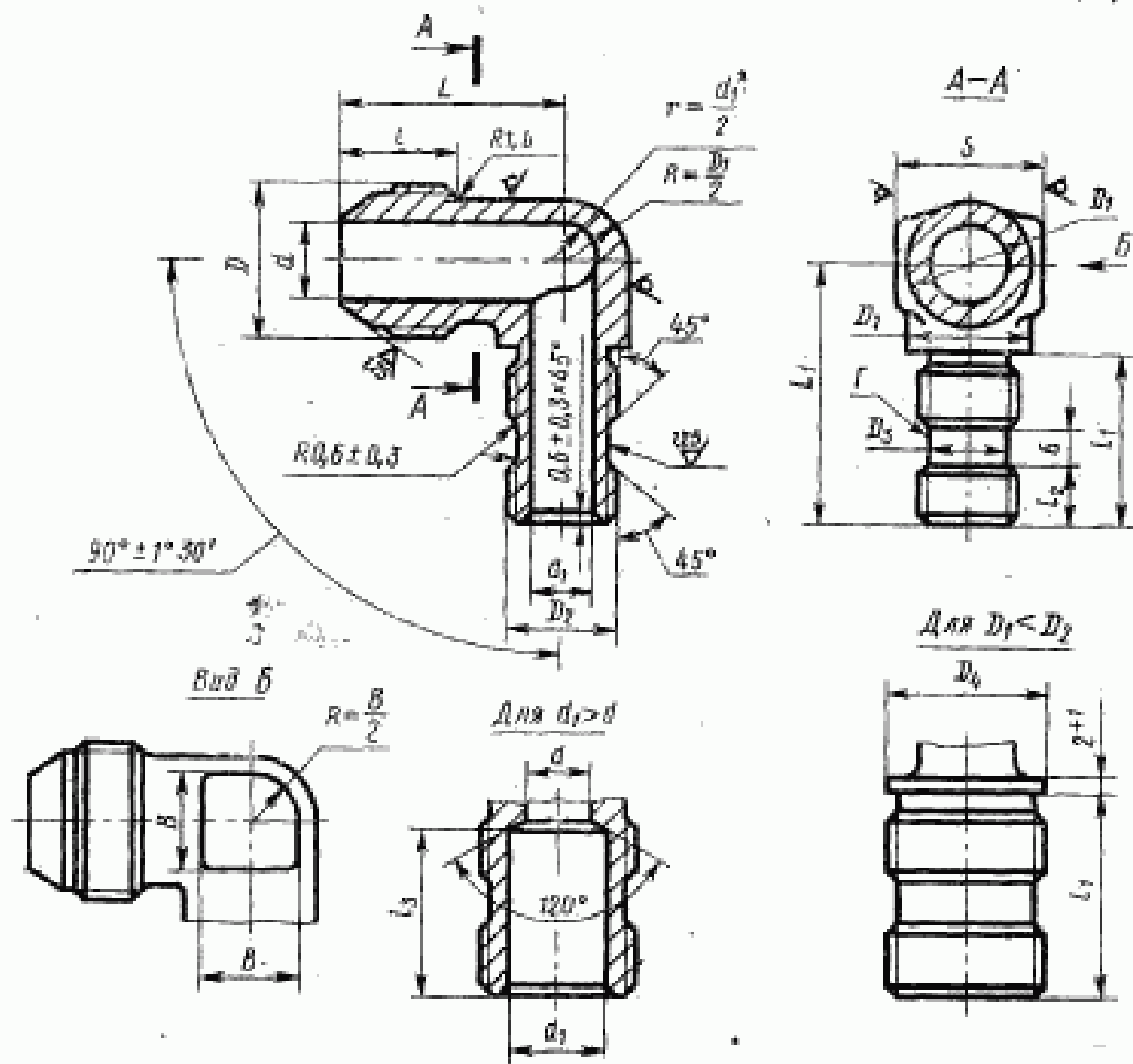

* При $d_1 > d$ радиус $r = \frac{d}{2}$

Черт. 1

Таблица 1

Размеры в мм

Наружный диаметр труба D_n	Применимость	k	D	D_1	i	D_2	d_1	D_3		S	i_1	
								Пред. откл. по А11	D_3		Номинал.	Пред. откл.
6		3,7	M12×1	10	13	M12×1,5	5,5	9,6	12	12	25	
						M14×1,5	7,5	11,6	14		27	
						M16×1,5	9,5	13,6	16		27	
8		5,5	M14×1	12	13	M10	3,7	7,6	—	14	24	
						M14×1,5	7,5	11,6	14		25	
						M16×1,5	9,5	13,6	16		27	
						M20×1,5	11,5	17,6	20		29	
						M22×1,5	13,5	19,6	22		29	
10		7,5	M16×1	14	14	M10	3,7	7,6	—	17	24	±0,3
						M12×1,5	5,5	9,6	—		25	
						M16×1,5	9,5	13,6	16		27	
						M20×1,5	11,5	17,6	20		29	
						M22×1,5	13,5	19,6	22		29	
12		9,5	M20×1,5	16	17	M12×1,5	5,5	9,6	—	19	25	
						M14×1,5	7,5	11,6	—		29	
						M20×1,5	11,5	17,6	20		29	
						M22×1,5	13,5	19,6	22		31	
						M24×1,5	15,5	21,6	24		±0,4	
14		11,5	M22×1,5	18	22	M14×1,5	7,5	11,6	—	22	25	±0,3
						M16×1,5	9,5	13,6	—		27	
						M22×1,5	13,5	19,6	22		29	
						M24×1,5	15,5	21,6	24		31	
16		13,5	M24×1,5	20	18	M14×1,5	7,5	11,6	—	22	25	±0,3
						M16×1,5	9,5	13,6	—		27	
						M20×1,5	11,5	17,6	—		29	
						M24×1,5	15,5	21,6	24		31	
18		15,5	M27×1,5	22	18	M16×1,5	9,5	13,6	—	24	27	±0,3
						M20×1,5	11,5	17,6	—		29	
						M22×1,5	13,5	19,6	—		31	
						M27×1,5	17,0	24,6	27		±0,4	
						M30×1,5	19,0	27,6	30		±0,4	
						22,0						

Размеры в мм

Наружный диаметр трубы D_n	L_2		L_3	L		L_1	B	Масса 100 шт., кг		
	Номина.	Пред. откл.		Пред. откл. +1,0 -0,5	Номина.			Пред. откл.	Пред. откл. ±0,4	Алюминиевый сплав
6	8		19	23		38	6	1,57	4,48	4,28
	9		21			39		1,78	5,07	4,85
	7		—			42		2,15	6,12	5,87
8	8		19	24	±0,3	33	7	1,44	4,11	3,93
	9		21			39		2,04	5,81	5,56
	10		24			42		2,44	6,96	6,65
	7	±0,25	—			46		3,31	9,42	9,02
10	8		—	26	±0,3	47	9	3,66	10,45	9,97
	9		21			34		1,54	4,39	4,19
	10		24			35		1,87	5,33	5,09
	7	±0,25	—			42		2,74	7,82	7,47
	8		—			46		3,59	10,23	9,78
12	8		—	31	±0,3	47	10	3,98	11,33	10,85
	10		24			36		2,43	6,93	6,62
	12	±0,3	26			46		2,71	7,73	7,39
	8		—			47		4,31	12,28	11,75
14	9	±0,25	—	33	±0,4	37	13	4,68	13,33	12,75
	10		24			50		5,35	15,25	14,58
	12	±0,3	26			39		2,93	8,35	7,99
	8		—			47		3,40	9,69	9,28
16	9	±0,25	—	35	±0,4	50	15	4,97	14,15	13,55
	10		26			38		3,26	9,29	8,88
	12	±0,3	26			40		3,73	10,60	10,15
	8		—			42		4,95	14,10	13,50
18	9	±0,25	—	37	±0,4	50	17	6,26	17,84	17,05
	10		26			41		4,17	11,86	11,35
	12	±0,3	26			43		5,39	15,33	14,65
	13	±0,3	28			52		7,83	22,30	21,65
	9	±0,25	—			55		9,16	26,10	25,00
							8,69	24,70	23,70	

Продолжение табл. 1

Размеры в мм

Наружный диаметр труба D_n	Правильность	a	D	D_1	L		d_1	D_2		S	I_1	
					Пред. откл. $\pm 0,3$	D_2		Пред. откл. по h11	D_2		Номинал.	Пред. откл.
22		19,0	M33×2	27	22	M22×1,5	13,5	19,6	27	30	29	$\pm 0,3$
						M24×1,5	15,5	21,6			31	
						M27×1,5	17,0	24,6			33	
						M30×1,5	22,0	27,6			34	
						M33×1,5	25,0	30,6			33	
28		25,0	M39×2	34	23	M30×1,5	19,0	27,6	36	39	33	$\pm 0,4$
						M36×1,5	27,0	33,6			35	
						M39×1,5	28,0	36,6			36	
						M42×1,5	30,0	39,6			42	
						M33×1,5	25,0	30,6			—	
36		32,0	M48×2	40	25	M33×1,5	25,0	30,6	—	41	34	

Продолжение табл. 1

Наружный диаметр труба D_n	I_2		I_3	L		L ₁	B	Масса 100 шт., кг		
	Номинал.	Пред. откл.	Пред. откл. $+1,0$ $-0,3$	Номинал.	Пред. откл.			Алюминиевый сплав	Сталь	Бронза
22	10	$\pm 0,25$	—	43	$\pm 0,4$	46	21	6,76	19,26	—
	12					48		7,75	22,05	
	13					53		9,06	25,82	
	14					56		9,60	27,40	
	13					59		11,10	31,70	
28	13	$\pm 0,3$	—	48	$\pm 0,4$	52	26	12,08	34,50	—
	15					61		14,90	42,40	
	16					64		17,20	49,00	
	16					65		15,70	44,70	
	14					58		17,90	51,00	
36	14	—	54	—	30	17,25	49,20			

Пример условного обозначения ввертного переходного угольника под резиновое уплотнение исполнения 1 к трубопроводу $D_2 = 16$ мм и с диаметром $d_1 = 9,5$ мм из алюминиевого сплава:

Угольник ввертной 1—16—9,5—31А ГОСТ 20198—74

То же, из стали марки 45:

Угольник ввертной 1—16—9,5—22А

То же, из стали марки 12Х18Н9Т:

Угольник ввертной 1—16—9,5—13А ГОСТ 20198—74

То же, из стали марки 13Х11Н2В2МФ:

Угольник ввертной 1—16—9,5—11А ГОСТ 20198—74

То же, из бронзы:

Угольник ввертной 1—16—9,5—41А ГОСТ 20198—74

То же, для изделий общего применения:

Угольник ввертной 1—16—9,5—31 ГОСТ 20198—74

Угольник ввертной 1—16—9,5—22 ГОСТ 20198—74

Угольник ввертной 1—16—9,5—13 ГОСТ 20198—74

Угольник ввертной 1—16—9,5—11 ГОСТ 20198—74

Угольник ввертной 1—16—9,5—41 ГОСТ 20198—74

3. Конструкция и размеры ввертных переходных угольников под резиновое уплотнение исполнения 2 должны соответствовать указанным на черт. 2 и в табл. 2.

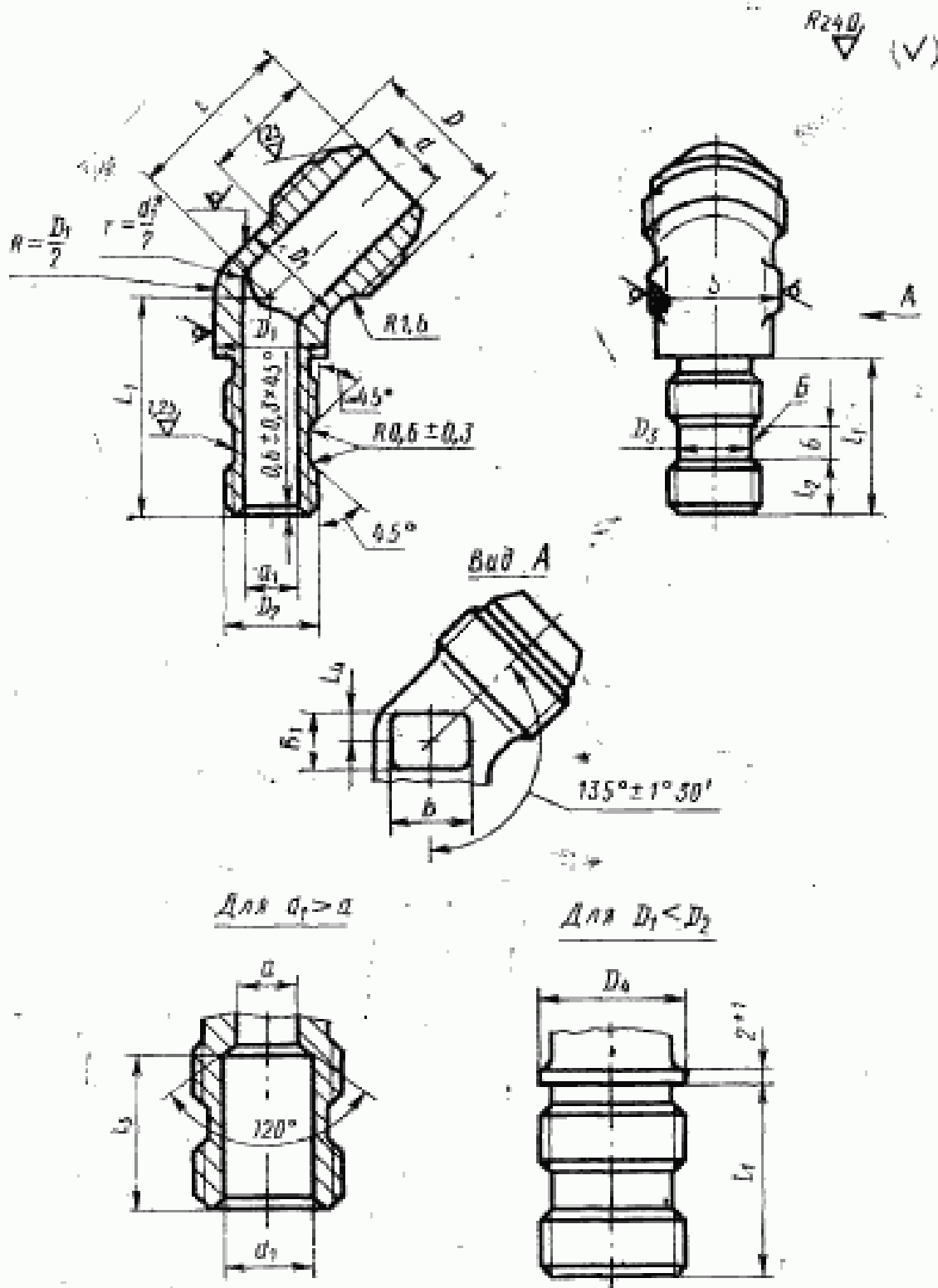

• При $d_1 > d$ радиус $r = \frac{d}{2}$

Черт. 2

Размеры

Наружный диаметр труб D_n	Применяемость	a	D	D_1	l Пред. откл. $\pm 0,3$	a_1	D_2	D_3		S	l_1	
								Пред. откл. по А11	D_3		Номинал.	Пред. откл.
6		3,7	M12×1	10	13	5,5	M12×1,5	9,6	12	12	25	
						7,5	M14×1,5	11,6	14			
						9,5	M16×1,5	13,6	16			
8		5,5	M14×1	12	13	3,7	M10	7,6	—	14	24	
						7,5	M14×1,5	11,6	14			
						9,5	M16×1,5	13,6	16			
						11,5	M20×1,5	17,6	20			
						13,5	M22×1,5	19,6	22			
10		7,5	M16×1	14	14	3,7	M10	7,6	—	17	24	$\pm 0,3$
						5,5	M12×1,5	9,6	—			
						9,5	M16×1,5	13,6	16			
						11,5	M20×1,5	17,6	20			
						13,5	M22×1,5	19,6	22			
12		9,5	M20×1,5	16	17	5,5	M12×1,5	9,6	—	19	25	
						7,5	M14×1,5	11,6	—			
						11,5	M20×1,5	17,6	20			
						13,5	M22×1,5	19,6	22			
						15,5	M24×1,5	21,6	24			
14		11,5	M22×1,5	18	18	7,5	M14×1,5	11,6	—	22	25	
						9,5	M16×1,5	13,6	—			
						13,5	M22×1,5	19,6	22			
						15,5	M24×1,5	21,6	24			
						17,0	M27×1,5	24,6	27			
16		13,5	M24×1,5	20	18	7,5	M14×1,5	11,6	—	22	25	
						9,5	M16×1,5	13,6	—			
						11,5	M20×1,5	17,6	—			
						15,5	M24×1,5	21,6	24			
						19,0	M30×1,5	27,6	30			
18		15,5	M27×1,5	22	18	9,5	M16×1,5	13,6	—	24	27	$\pm 0,3$
						11,5	M20×1,5	17,6	—			
						13,5	M22×1,5	19,6	—			
						17,0	M27×1,5	24,6	27			
						19,0	M30×1,5	27,6	30			

Таблица 2

в мм

I_2		I_1	I_4	L		L_1		B	B_1	Масса 100 шт., кг			
Номинал.	Пред. откл.	Пред. откл. +1,0 -0,5		Номинал.	Пред. откл.	Номинал.	Пред. откл.			Алюминий всплош сплав	Сталь	Бронза	
8		19	2	21		36	$\pm 0,4$	6	6	0,97	2,68	2,56	
						37				1,25	3,56	3,41	
9		21				40				1,60	4,56	4,37	
7		—				30				$\pm 0,3$	1,12	3,19	3,06
8		19				36				1,42	4,04	3,88	
9		21				39				1,72	4,90	4,69	
10		24	3	22	$\pm 0,3$	43	$\pm 0,4$	7	7	2,51	7,15	6,85	
	$\pm 0,25$					44				2,83	8,06	7,23	
7		—				31				1,21	3,45	3,30	
8		—				32				1,35	3,82	3,69	
9		21				39				1,92	5,47	5,23	
10		24				43				2,66	7,58	7,27	
			44	2,99	8,52	8,17							
8		—	4	26	$\pm 0,3$	32	$\pm 0,4$	10	9	1,90	5,42	5,18	
						42				2,00	5,70	5,46	
10		24				43				3,15	8,97	8,60	
	$\pm 0,3$					46				3,48	9,92	9,50	
12		26				46				3,93	11,20	10,72	
8		—				32				2,31	6,58	6,30	
9		21	5	28	$\pm 0,4$	34	$\pm 0,4$	13	10	2,52	7,18	6,88	
	$\pm 0,25$					42				3,59	10,22	9,80	
10		24				45				4,08	11,63	11,15	
12		26				45				4,08	11,63	11,15	
8		—				33				2,71	7,73	7,39	
9		21				35				2,97	8,47	8,11	
10		24	31	$\pm 0,4$	37	$\pm 0,4$	15	10	3,67	10,45	10,00		
	$\pm 0,3$				45				4,36	12,70	11,90		
9		—			35				3,70	9,69	9,28		
10		24			37				4,03	11,65	11,15		
12		26			46				4,50	12,82	12,30		
	$\pm 0,3$				49				5,45	15,50	14,86		
13		26		6,47	18,43	17,65							
				6,08	17,31	16,60							

Размеры

Наружный диаметр труба D_n	Применяемость	e	D	D_1	r Пред. откл. $\pm 0,3$	d_1	D_2	D_3		S	l_2	
								Пред. откл. по d_{11}	D_3		Номинал.	Пред. откл.
22		19,0	M33×2	27	22	13,5	M22×1,5	19,6		27	29	$\pm 0,3$
						15,5	M24×1,5	21,6	31			
						17,0	M27×1,5	24,6	33			
						22,0	M30×1,5	27,6	30			
						25,0	M33×1,5	30,6	33			
28		25,0	M39×2	34	23	19,0	M30×1,5	27,6		36	33	$\pm 0,4$
						22,0			35			
						27,0	M36×1,5	33,6	36			
						28,0	M39×1,5	36,6	39			
						30,0			36			
36		32,0	M48×2	40	25	25,0	M33×1,5	30,6		41	34	

Пример условного обозначения ввертного переходного проводу $D_n = 16$ мм и с диаметром $d_1 = 9,5$ мм из алюминиевого

Угольник ввертной 2—16—9,5—31A

То же, из стали марки 45:

Угольник ввертной 2—16—9,5—22A

То же, из стали марки 12X18H9T:

Угольник ввертной 2—16—9,5—13A

То же, из стали марки 13X11H2B2MФ:

Угольник ввертной 2—16—9,5—11A

То же, из бронзы:

Угольник ввертной 2—16—9,5—41A

То же, из изделий общего применения:

Угольник ввертной 2—16—9,5—31

Угольник ввертной 2—16—9,5—22

Угольник ввертной 2—16—9,5—13

Угольник ввертной 2—16—9,5—11

Угольник ввертной 2—16—9,5—41

2 и 3. (Измененная редакция, Изм. № 1).

Продолжение

В мм													
I_1		I_2	I_3	L		L_1		B	B_1	Масса 100 шт., кг			
Номинал.	Пред. откл.	Пред. откл. +1,0 -0,5		Номинал.	Пред. откл.	Номинал.	Пред. откл.			Алюминий ввертные сталь	Сталь	Бронза	
10	$\pm 0,25$	—	6	36		39		21		5,06	14,44	—	
12						41				12	5,38		15,32
13		28				46				6,17	17,55		
14		29				50				6,49	18,45		
13	$\pm 0,3$	—	8	41	$\pm 0,4$	44	$\pm 0,4$	21	14	9,01	25,70	—	
15										53	8,42		24,00
16						30				56	9,86		28,10
										57	10,19		29,00
14		—	10			47		30	19	15,88	45,20		

ного угольника под резиновое уплотнение исполнения 2 к трубо-
сплава:

ГОСТ 20198—74

ГОСТ 20198—74

ГОСТ 20198—74

ГОСТ 20198—74

ГОСТ 20198—74

ГОСТ 20198—74

ГОСТ 20198—74

ГОСТ 20198—74

ГОСТ 20198—74

ГОСТ 20198—74

4. Резьбовая часть угольников на длине l — по ГОСТ 13955—74.
5. Допуск радиального биения поверхностей Б и Г относительно оси резьбы D_2 — 0,08 мм.
(Измененная редакция, Изм. № 1).
6. Маркировать и клеймить — по ГОСТ 13977—74.
7. Технические условия — по ГОСТ 13977—74.