

**КОЛОНКИ НАПРАВЛЯЮЩИЕ ПРЕСС-ФОРМ
ДЛЯ ЛИТЬЯ ТЕРМОПЛАСТОВ ПОД ДАВЛЕНИЕМ**

Конструкция и размеры

Guide pins of injection moulds.
Design and dimensions**ГОСТ
22072-76***

ОКП 39 6370

Постановлением Государственного комитета стандартов Совета Министров СССР
от 25 августа 1976 г. № 2010 срок введения установлен

с 01.07.77

Проверен в 1982 г.

Несоблюдение стандарта преследуется по закону

1. Конструкция и размеры направляющих колонок должны соответствовать указанным на чертеже и в таблице.

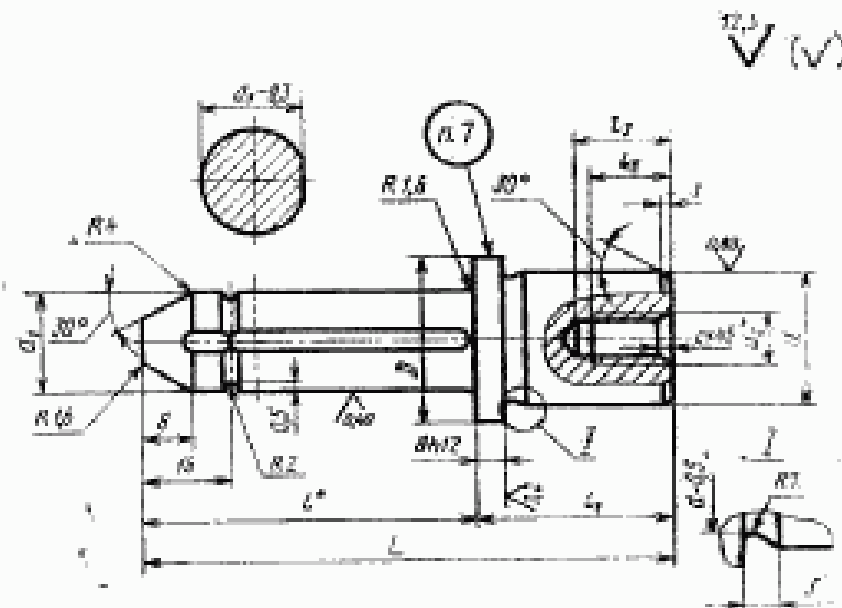

* Размер для справок.

Издание официальное

Перепечатка воспрещена

★

* Переиздание (октябрь 1986 г.) с Изменениями № 1, 2,
утвержденными в мае 1982 г., декабре 1985 г. (ИУС № 9-82, 4-86).

134

Размеры, мм

Обозначение колонки	Применяемость	L	D	d (пред. откл. по 18)	d _г (пред. откл. по 17)	d _а	l	l _а (пред. откл. по 11)	l _б	l _в	ε	Масса, кг, не более
0602-0301		60					30	30				0,102
0602-0302		70						40				0,111
0602-0303		80					40	60				0,135
0602-0304		100						30				0,185
0602-0305		80						50				0,120
0602-0306		100	25	20	12	M8—7H	50	50	16	17,7		0,169
0602-0307		110						60				0,194
0602-0308		90						30				0,128
0602-0309		120					60	60				0,202
0602-0311		130						70				0,227
0602-0312		110					70	40			1,60	0,162
0602-0313		120					80					0,171
0602-0314		60					30	30				0,166
0602-0315		80					40	40				0,220
0602-0316		90					50	50				0,236
0602-0317		100						40				0,247
0602-0318		100	32	25	16	M10—7H	60	40	20	22,0		0,251
0602-0319		120						60				0,328
0602-0321		110					70					0,267
0602-0322		120					80	40				0,283

Размеры, мм

Обозначение колонки	Применяе- мость	L	D	d (пред- откл. по 16)	d ₁ (пред- откл. по 17)	d ₂	l	l ₁ (пред- откл. по 11)	l ₂	l ₃	c	Масса, кг, не более
0602-0323		60	40	32	20	M12—7H	30	30	25	27,3	1,6	0,265
0602-0324		80					40	40				0,352
0602-0325		100					50	50				0,439
0602-0326		110					60	60				0,464
0602-0327		120					70	50				0,527
0602-0328		130					80	50				0,488
0602-0329		130					80	50				0,513
0602-0331		80	48	40	28	M16—7H	40	40	32	34,5	2,0	0,566
0602-0332		100					50	50				0,712
0602-0333		120					60	60				0,858
0602-0334		120					70	50				0,808
0602-0335		130					80	50				0,856
0602-0336		160					80	80				1,150
0602-0337		140					90	50				0,904
0602-0338		160					70	70				1,100
0602-0339		150					100	50				0,952
0602-0341		170					70	70				1,148
0602-0342		90	60	50	31	M20—7H	40	50	40	43,0	2,0	1,040
0602-0343		110					50	60				1,275
0602-0344		130					60	70				1,508
0602-0345		130					70	60				1,434
0602-0346		140					80	60				1,513
0602-0347		170					90	90				1,973
0602-0348		150					90	60				1,593
0602-0349		160					100	60				1,671

Пример условного обозначения направляющей колонки размерами $L=60$ мм, $d=20$ мм, $l_1=40$ мм:

Колонка 0602-0301 ГОСТ 22072—76

(Измененная редакция, Изм. № 1, 2).

2. Материал — сталь марки У8А по ГОСТ 1435—74.
3. Твердость 49,5 . . 53 HRC₂.
4. Неуказанные предельные отклонения размеров: отверстий — по H14, валов — по h14, прочих — по $\pm \frac{IT14}{2}$.
5. Резьба — по ГОСТ 9150—81 и ГОСТ 24705—81. Поле допуска — по ГОСТ 16093—81.
- 3—5. (Измененная редакция, Изм. № 1).
6. Технические условия — по ГОСТ 22082—76.
7. Маркировать: обозначение направляющей колонки и товарный знак предприятия-изготовителя.