

ГОСТ

25604—83*

СМЕННЫЕ ГОЛОВКИ

Типы и основные размеры

(СТ СЭВ 601—84)

Interchangeable heads. Types and basic dimensions

Взамен

ГОСТ 3329—75, в

части разд. 1 и

ГОСТ 22405—77

ОКП 39 2659

Постановлением Государственного комитета СССР по стандартам от 21 января 1983 г. № 296 срок введения установлен

с 01.01.84

Несоблюдение стандарта преследуется по закону

1. Настоящий стандарт распространяется на сменные головки к торцовым ключам с присоединительными квадратами по ГОСТ 24372—80, изготавливаемые для нужд народного хозяйства и для экспорта.

Стандарт не распространяется на сменные головки для свечей зажигания двигателей.

Стандарт полностью соответствует СТ СЭВ 601—84.

2. Сменные головки должны изготавливаться типов:

А — с внутренним шестигранным зевом размерами от 3,2 до 80 мм;

Б — с наружным шестигранным зевом размерами от 5 до 17 мм;

В — с внутренним четырехгранным зевом размерами от 3,15 до 25 мм.

3. Основные размеры сменных головок должны соответствовать: типа А — указанным на черт. 1 и в табл. 1, типа Б — на черт. 2 и в табл. 2, типа В — на черт. 3 и в табл. 3.

2, 3. (Измененная редакция, Изм. № 1).

4. Сменные головки типа А должны изготавливаться нормальной и повышенной степеней точности по ГОСТ 2838—80.

Издание официальное

Перепечатка воспрещена



* Периздание (июль 1986 г.) с Изменением № 1, утвержденным в октябре 1985 г. (ИУС 1—86).

Сменная головка с размером стороны присоединительного квадрата $S_2=6,3; 10; 12,5; 20$ мм
 $d_1 < d_2$

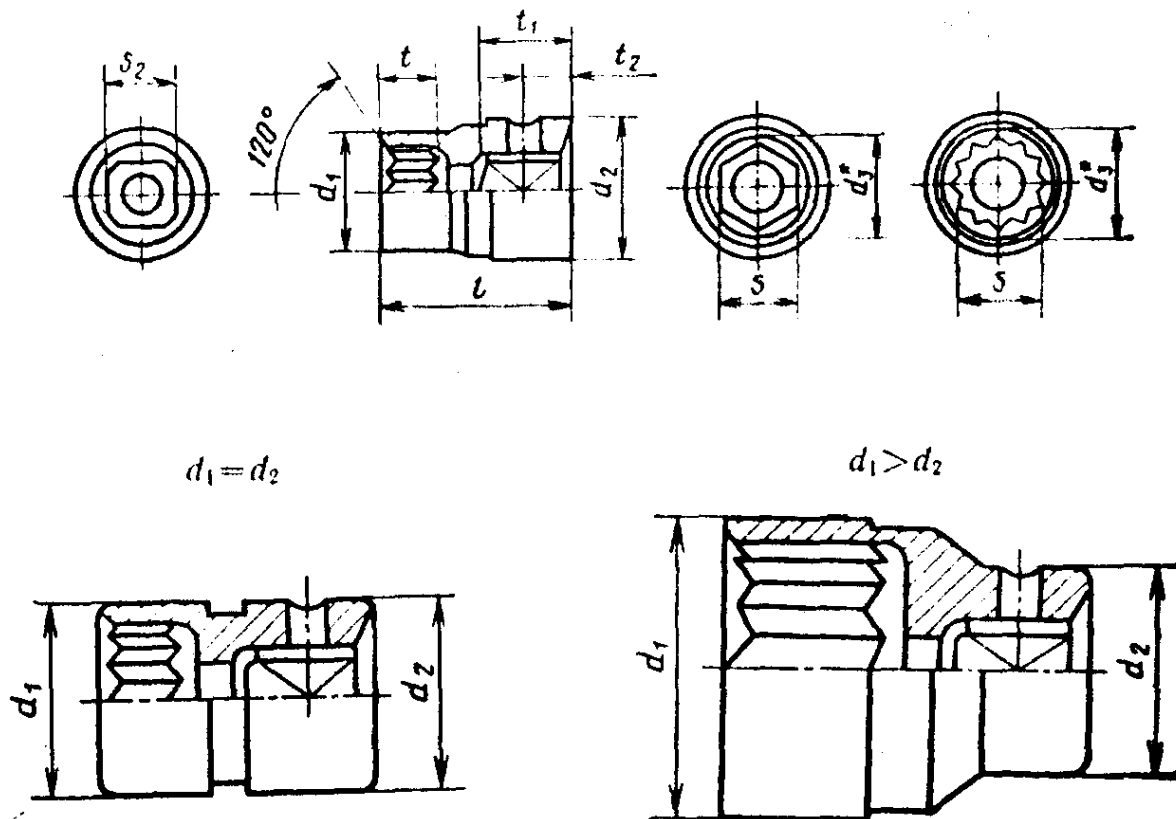

Сменная головка с размером стороны присоединительного квадрата $S_2=25$ мм

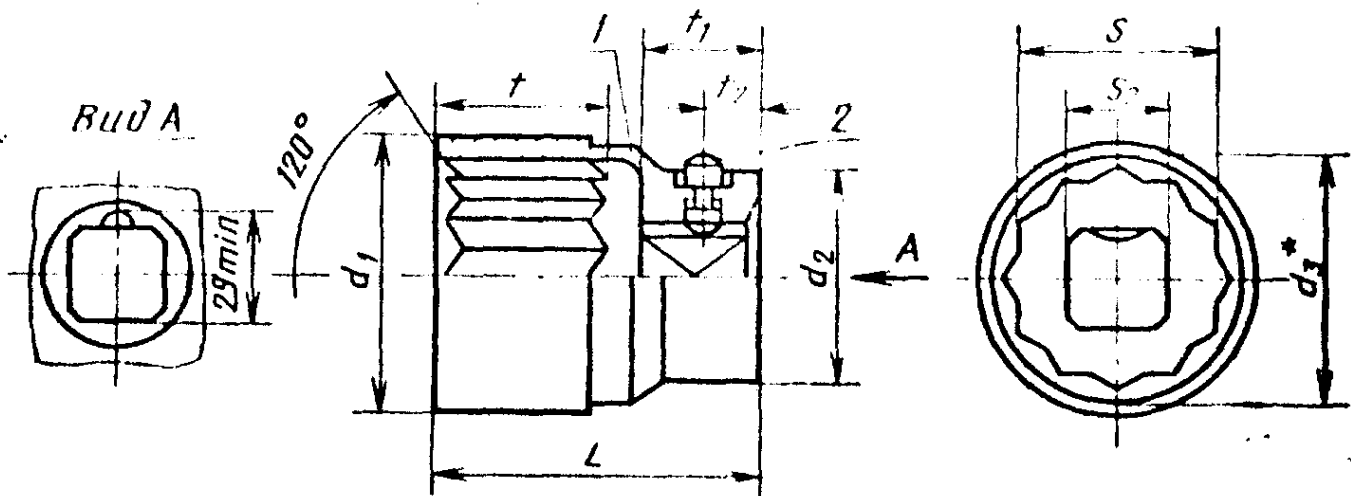

* Размер для справок.

1 — головка; 2 — толкатель

Черт. 1

Таблица 1

мм

Обозначение головок	Применяемость	Размер зева S		Размер стороны присоединительного квадрата S ₂	d ₁ (пред. откл. IT15 ± $\frac{\quad}{2}$)	d ₂ , не более	d ₃	t (пред. откл. IT16 ± $\frac{\quad}{2}$)	t	t ₁	t ₂	Пред. откл.
		Ряд 1	Ряд 2									
7812-0451		3,2	—		6,0		3,7		3			
7812-0452		4,0	—		7,0		5,0		4			
7812-0453		5,0	—		8,5		6,2					
7812-0454		5,5	—		9,0	12	6,8					
7812-0455		—	6,0		9,5		7,5					
7812-0456		7,0	—		11,0		8,5					
7812-0457		8,0	—	6,3	12,0		9,6	25		8	4	
7812-0458		—	9,0		13,0		11,0					
7812-0459		10,0	—		15,0		12,0					
7812-0461		—	11,0		16,0		13,5					
7812-0462		12,0	—		18,0		14,5					
7812-0463		13,0	—		20,0		15,7					
7812-0464		14,0	—				17,0		10			
7812-0465		7	—		11,0		8,5		5			
7812-0466		8	—	10	12,0		9,6	23		11,5	5,5	
7812-0467		—	9		13,0		11,0					
7812-0468		10	—		15,0		12,0	25				

±0,18

мм

Обозначение головок	Применяемость	Размер зева S		Размер стороны присоединительного квадрата S ₂	d ₁ (пред. откл. $\pm \frac{IT15}{2}$)	d ₂ , не более	d ₃	l (пред. откл. $\pm \frac{IT16}{2}$)	t		Пред. откл.
		Ряд 1	Ряд 2						t	t ₁	
7812-0469		—	11		16,0		13,5	25	8		
7812-0471		12	—		17,5	20	14,5				
7812-0472		13	—		18,5		15,7				
7812-0473		14	—		20,0		17,0	27	10		
7812-0474		—	15				18,2				
7812-0475		—	16	10	24,0		19,2	29	12	11,5	5,5 ± 0,18
7812-0476		17	—		26,5		20,5		14		
7812-0477		—	18				21,6				
7812-0478		19	—		28,0		23,8				
7812-0479		—	20		30,0	24		32	16		
7812-0481		—	21								
7812-0482		22	—		16,0		26,2				
7812-0483		10	—		16,5		12,0				
7812-0484		—	11	12,5	18,0		13,5		8	16	8 ± 0,22
7812-0485		12	—		19,0		14,5				
7612-0486		13	—		20,5		15,7	34	10		
7812-0487		14	—				17,0				

мм

Обозначение головок	Применяемость	Размер зсва S		Размер стороны присоединительного квадрата S ₂	d ₁ (пред. откл. ± $\frac{IT15}{2}$)	d ₂ не более	d ₁	l (пред. откл. ± $\frac{IT16}{2}$)	l	t ₁	t ₂	
		Ряд 1	Ряд 2								но мин.	Пред. откл.
7812-0488		—	15	12,5	22,0	24	18,2	34	10	16	8	±0,25
7812-0489		—	16		23,0	26	19,2	36	12			
7812-0491		17	—		24,0		20,5	38	14			
7812-0492		—	18		26,0	21,6						
7812-0493		19	—		28,0	22,8	23,8	40	16			
7812-0494		—	20			25,2	26,2					
7812-0495		—	21		30,0	28	27,4	42	18			
7812-0496		22	—		32,0		28,6	45	20			
7812-0497		—	23			34,0	29,8					
7812-0498		24	—		35	30	31,0	48	22			
7812-0499		—	25				36					
7812-0501		—	26		37	34	33,4	50	24			
7812-0502		27	—				40					
7812-0503		—	28		43	34	38,5	16				
7812-0504		30	—				32		26,2			
7812-0505		32	—		20	34	34	10	24			
7812-0506		22	—	32						26,2		

мм

Обозначение головок	Применяемость	Размер зева S		Размер стороны присоединительного квадрата S ₂	d ₁ (пред. откл. ± $\frac{T15}{2}$)	d ₂ не более	d ₃	l (пред. откл. ± $\frac{T16}{2}$)	t	t ₁		t ₂
		Ряд 1	Ряд 2							не менее	Номин.	
7812-0507		—	23		34		27,4	52	18			
7812-0508		24	—		35,5		28,6					
7812-0509		—	25		38		29,8					
7812-0511		—	26				31,0	55	20			
7812-0512		27	—		39,5	36	32,2					
7812-0513		—	28	20	43		33,4		22			
7812-0514		30	—		45,5		35,6			24		
7812-0515		32	—		50,5		38,5	60	24			
7812-0516		36	—				43,0	65	27			
7812-0517		41	—		57	38	49,2	70	30			
7812-0518		46	—		63		55					
7812-0519		50	—		68	40	59,8	75	34			
7812-0521		55	—		74		65,5	80	38			
7812-0522		32	—		46		38,5		24			
7812-0523		36	—	25	53		43			29		
7812-0524		41	—		57	48	49,2	75	30			15
7812-0525		46	—		66		55		32			

±0,27

мм

Обозначение головок	Применяемость	Размер зева S		Размер стороны присоединительного квадрата S ₂	d ₁ (пред. откл. $\pm \frac{T15}{2}$)	d ₂ , не более	d ₃	l (пред. откл. $\pm \frac{T16}{2}$)	t		Пред. откл.
		Ряд 1	Ряд 2						не менее	t ₂	
7812-0526		50	—		71	50	59,8	80	34		
7812-0527		55	—		77		65,5	85	38		
7812-0528		60	—		83		71,5		42		
7812-0529		65	—	25	86		77,5	90	45	29	±0,27
7812-0531		70	—		92	52	83,0				
7812-0532		75	—		98		89	95	50		
7812-0533		—	80		104		95				

Примечания:

1. Сменные головки с размером зева по ряду 2 применять не рекомендуется.

2. Допускается для размеров стороны присоединительных квадратов S₂=10 мм и S₂=12,5 мм увеличить размер d₁ на 1 мм.

ТИП Б

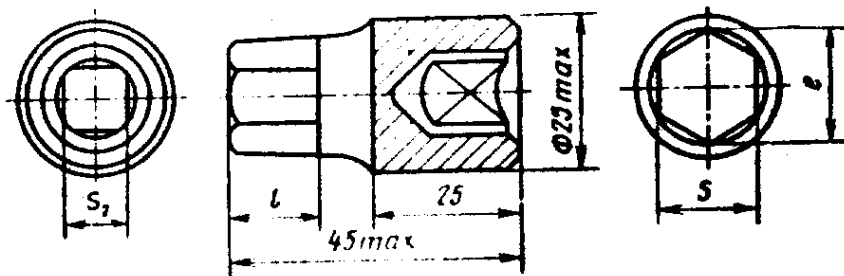

* Размер для справок

Черт. 2

Таблица 2

мм

Обозначение головок	Применяемость	S		S ₂	l	e
		Номинал.	Пред. откл.			
7812—2555		5	h10	6,3	6	5,60
7812—0511				12,5		
7812—2556		6	h10	6,3	9	6,73
7812—0542				12,5		
7812—2557		8	h10	6,3	9	8,98
7812—0543				12,5		
7812—0544		10	h11	12,5	12	11,24
7812—0545		(12)			16	13,44
7812—0546		(14)				15,70
7812—0547		(17)				19,09

Примечание. Размеры, указанные в скобках, применять не рекомендуется.

ТИП В

$$d_1 < d_2$$

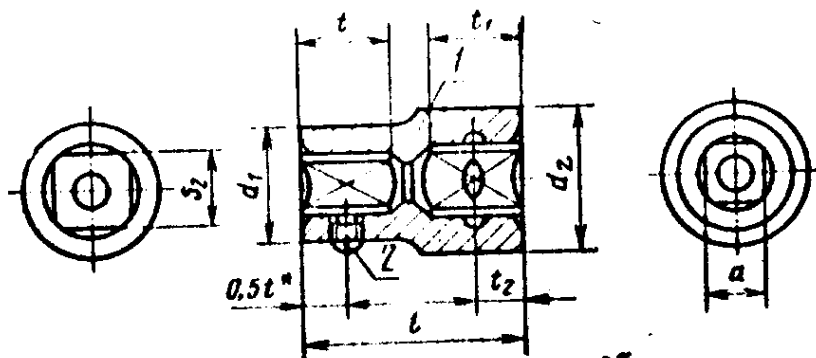

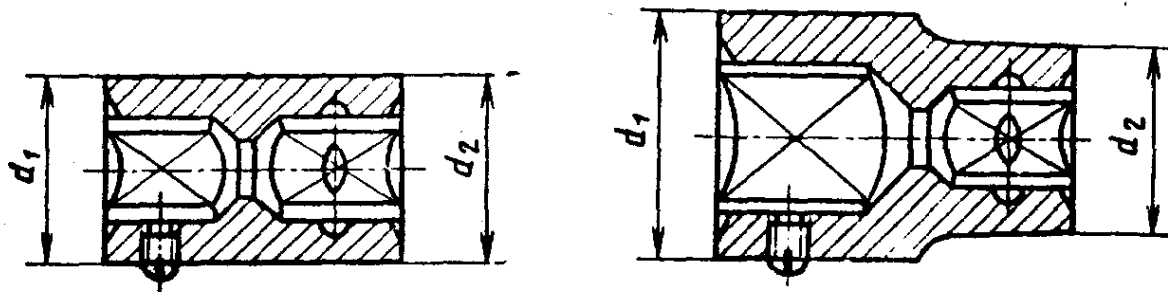
$d_1 = d_2$ $d_1 > d_2$ 

• Размер для справок

1—головка; 2—винт по ГОСТ 1477—81

Черт. 3

Примечание к черт. 1—3. В сменных головках между отверстиями зева и присоединительного квадрата не должно быть перемычки.

5. Сменные головки типа А должны быть изготовлены с одинарным шестигранником.

Допускается по заказу потребителя изготавливать головки со сдвоенным шестигранником с размерами под ключ свыше 12 мм.

6. По заказу потребителя головки с присоединительными квадратами с размером стороны 6,3 и 10 мм допускается изготавливать без конструктивных элементов для фиксации.

7. Поле допуска резьбы резьбовых отверстий — 7Н по ГОСТ 16093—81.

8. Сменные головки, предназначенные для комплектации наборов, допускается изготавливать с другими размерами зевов, указанным в табл. 1, при условии обеспечения прочности по ГОСТ 25605—83.

9. Технические условия — по ГОСТ 25605—83.

10. Конструктивные элементы для фиксации головок на приводных частях торцовых ключей указаны в рекомендуемом приложении 1.

11. Конструкция и размеры толкателя указаны в рекомендуемом приложении 2.

12. Расположение и размеры накатки на головках указаны в рекомендуемом приложении 3.

Таблица 3

Размеры в мм

Обозначение головок	Примечание	Размер стороны присоединительного квадрата S:	a (пред. откл. D11)	d ₁ (пред. откл. IT15 ± $\frac{\dots}{2}$)	d ₂ не более	l (пред. откл. IT16 ± $\frac{\dots}{2}$)	t		t ₂ Пред. откл.	Винт по ГОСТ 1477-84 Кол. 1
							не менее	не менее		
6910-0261			3,15	7,5			6			
6910-0262			3,55	8						
6910-0263			4	8,5						
6910-0264			4,5	9						
6910-0265			5	9,5						
6910-0266		6,3	5,6	12,0	12	25	8	8	4 ± 0,18	
6910-0267			6,3	13,5						
6910-0268			7,1	14,5			10			
6910-0269			8	15,5						
6910-0271			9	16,5						
6910-0272			10	18,5						
6910-0273			8	15,5						
6910-0274			9	16,5		28				
6910-0275		10	10	18,5	20		13	11,5	5,5 ± 0,18	
6910-0276			11,2	20						
6910-0277			12,5	22,5		32	16			
6910-0278			14	25		34	18			

Размеры в мм

Обозначение головок	Применяемость	Размер стороны присоединительного квадрата S_2	a (пред. откл. D11)	d_1 (пред. откл. $\pm \frac{IT15}{2}$)	d_2 не более	r (пред. откл. $\pm \frac{IT16}{2}$)	t не менее	t_1		Винт по ГОСТ 1477-84 Кол. 1
								не менее	Пред. откл.	
6910-0279		10	16	27	20	34	18	11,5	5,5	V.M8-6g×8.14 H.05
6910-0281			10	18	26	35	13			V.M6-6g×6.14 H.05
6910-0282			11,2	20						
6910-0283		12,5	12,5	22			16			
6910-0284			14	25	28	40	18	16	8	V.M8-6g×8.14 H.05
6910-0285			16	27						
6910-0286			18	31	30	45	22			
6910-0287			20	34						
6910-0366		20	22,4	38	38	60	26	24	10,2	V.M10-6g×10.14 H.05
6910-0367		25	25	43	43	65	28	29	15	

Пример условного обозначения сменной головки типа В с размером стороны присоединительного квадрата $S_2=12,5$ мм, с размером $a=16$ мм, с шероховатостью поверхности исполнения I, с покрытием Х9:

Головка 6910-0285 I Х9 ГОСТ 25604-83

**КОНСТРУКТИВНЫЕ ИСПОЛНЕНИЯ ЭЛЕМЕНТОВ ДЛЯ ФИКСАЦИИ
ГОЛОВКИ НА ПРИВОДНЫХ ЧАСТЯХ ТОРЦОВЫХ КЛЮЧЕЙ**

Исполнение 1

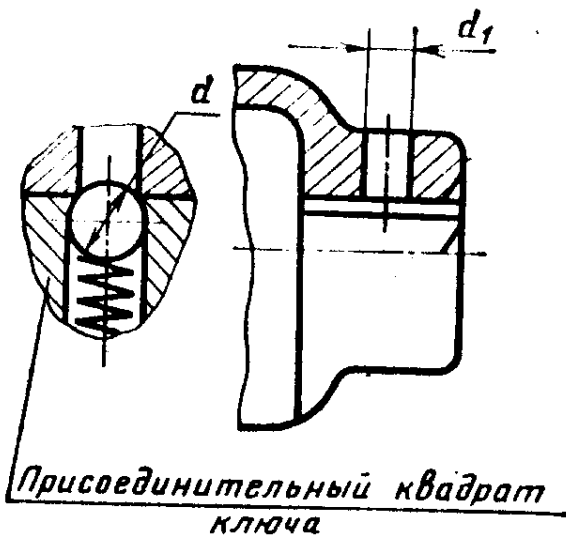

Исполнение 2

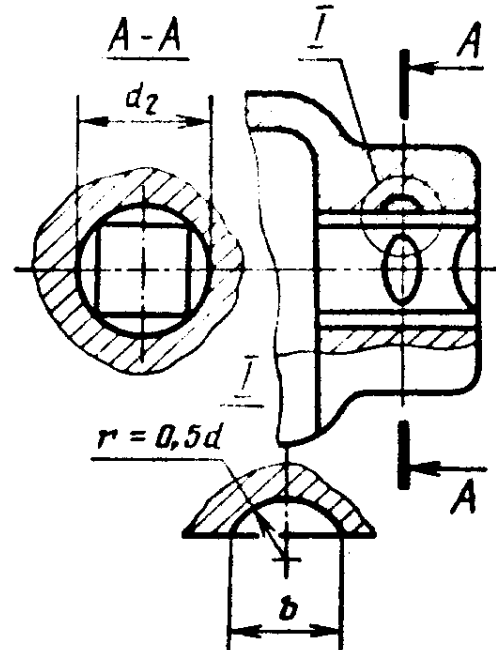

Исполнение 3

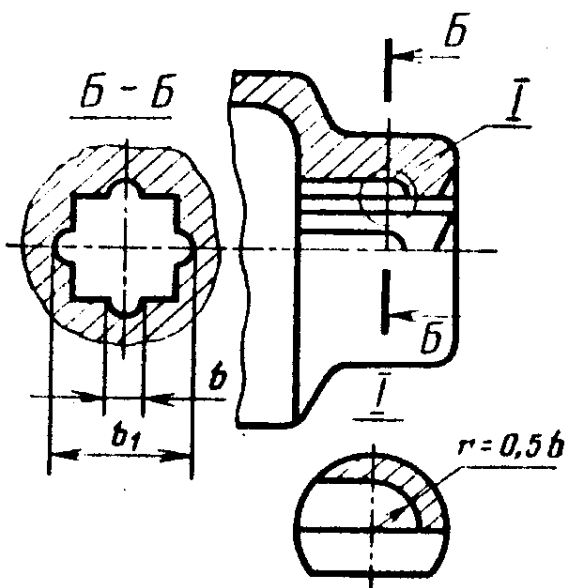

Исполнение 4

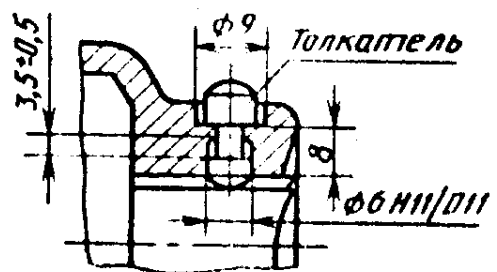

Размер стороны присоединительного квадрата	Для размеров зева	d (пред. откл. $\pm 0,5$)	d_1	d_2	b	b_1
6,3	3,2—14	3	2,8	—	—	—
10	7 —22	5	4,6	13	4,6	—
12,5	10—32	6	5,6	16	5,6	16
20	22—55	7	6	24	6	24
25	32—80	—	—	—	—	—

Предельные отклонения размеров b и b_1 должны соответствовать предельным отклонениям присоединительного квадрата отверстия, остальных неуказанных размеров: отверстий — по H14, валов — h14.

(Измененная редакция, Изм. № 1)

ПРИЛОЖЕНИЕ 2
Рекомендуемое

КОНСТРУКЦИЯ И РАЗМЕРЫ ТОЛКАТЕЛЯ

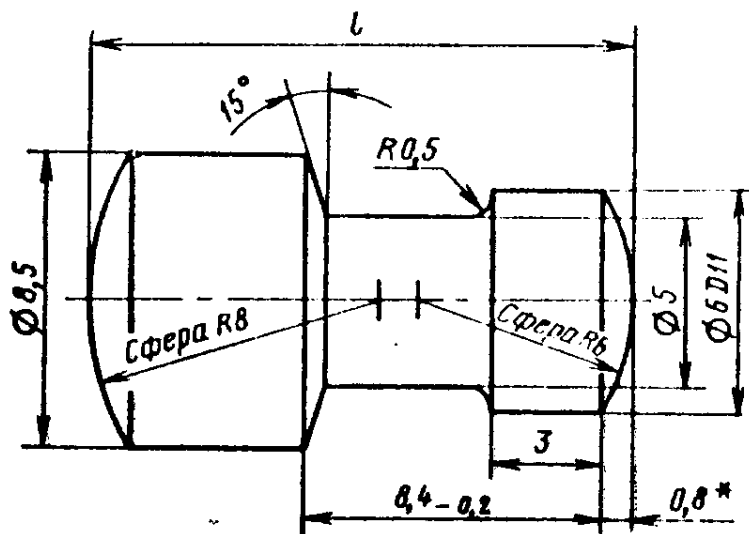

* Размер для справок.

Размер стороны присоединительного квадрата	Размер зева S	l (пред. откл. по H14)
25	32, 36, 41, 46	16
	50, 55	17
	60; 70; 75; 80	18

ПРИЛОЖЕНИЕ 3
Рекомендуемое

РАЗМЕРЫ НАКАТКИ И МЕСТА ЕЕ РАСПОЛОЖЕНИЯ НА СМЕННЫХ ГОЛОВКАХ

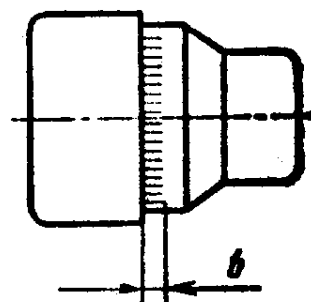
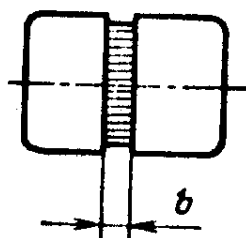
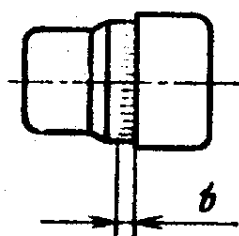

Размер стороны присоединительного квадрата	b
6,3	3,0—3,5
10	3,0—4,0
12,5	4,0—5,0
20; 25	5,0—6,0

Примечание. Остальные размеры накатки — по ГОСТ 21474—75.

На обложке и первой странице под обозначением стандарта исключить обозначение: (СТ СЭВ 601—84).

Пункт 1 дополнить абзацем: «Требования пп. 1—5, 7, 9 и 13 настоящего стандарта являются обязательными, другие требования — рекомендуемыми».

Стандарт дополнить пунктом — 13: «13. Размеры сменных головок с внутренним шестигранным зевом к ручным торцовым ключам по настоящему стандарту (ИСО 2725—87) указаны в приложении 4».

Стандарт дополнить приложениями — 4, 5:

«ПРИЛОЖЕНИЕ 4

Обязательное

Размеры сменных головок с внутренним шестигранным зевом к ручным торцовым ключам по настоящему стандарту (ИСО 2725—87).

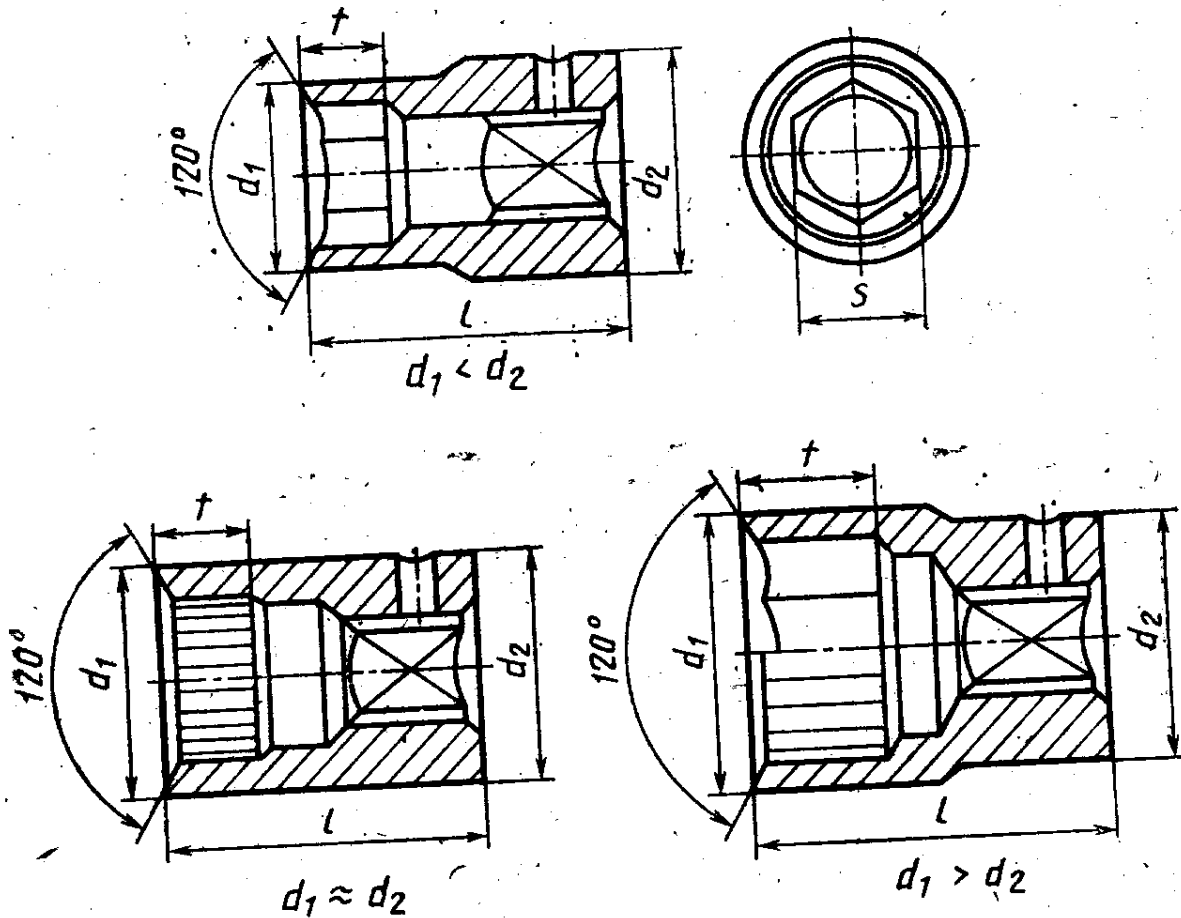

(Продолжение см. с. 60)

мм

Присоединительные квадраты

S	t, не менее	6,3				10				12,5				20				25																													
		d ₁	d ₂	норма, не более	l	длина, не менее	d ₁	d ₂	норма, не более	l	длина, не менее	d ₁	d ₂	норма, не более	l	длина, не менее	d ₁	d ₂																													
																			норма, не более	длина, не менее																											
3,2	1,6																																														
4	2																																														
5	2,5																																														
5,5	3																																														
6	3,5																																														
7	4																																														
8	5																																														
9	6																																														
10	6																																														
11	7																																														
12	8																																														
13	8																																														
14	8																																														
15	10																																														
16	10																																														
17	10																																														
18	12																																														
19	12																																														

(Продолжение см.)

Соответствие настоящего стандарта стандарту ИСО 2725—87

Размеры сменных головок установленные в приложении 4 настоящего стандарта соответствуют размерам сменных головок для ручного инструмента, приведенных в ИСО 2725—87.

В настоящем стандарте дополнительно по отношению к стандарту ИСО регламентированы размеры сменных головок для ручного инструмента с наружным шестигранным и внутренним четырехгранным зевом, а также конструктивные исполнения сменных головок».

(ИУС № 5 1992 г.)