

ПРОФИЛЬ ДЛЯ БАНДАЖНЫХ КОЛЕЦ

Сортамент

ГОСТ
5267.10-90

Section of tread rings: Dimensions

ОКП 09 3300

Дата введения 01.07.91

Настоящий стандарт распространяется на горячекатаный профиль для бандажных колец.

1. Размеры, предельные отклонения, площадь поперечного сечения, масса 1 м профиля и справочные значения должны соответствовать приведенным на чертеже и в таблице.

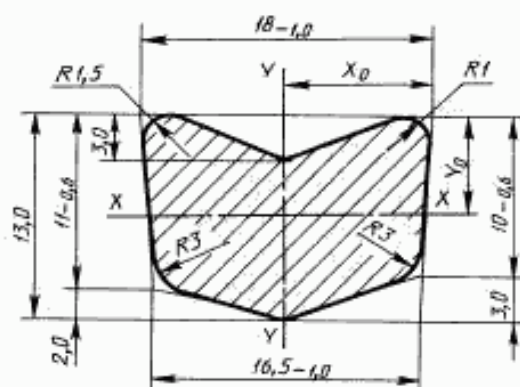

Площадь сечения, см ²	Масса 1 м, кг	Справочное значение величины						X ₀	Y ₀
		I _x	I _y	W _x		W _y			
				Низ	Верх	Левая	Правая		
см ⁴		см ³				см			
1,71	1,35	0,157	0,415	0,237	0,244	0,463	0,463	0,90	0,64

2. Кривизна профиля в горизонтальной и вертикальной плоскостях не должна превышать 0,5 % длины.

3. Скручивание профиля не допускается.

Издание официальное



Перепечатка воспрещена

ИНФОРМАЦИОННЫЕ ДАННЫЕ

- 1. РАЗРАБОТАН И ВНЕСЕН** Министерством металлургии СССР
- 2. УТВЕРЖДЕН И ВВЕДЕН В ДЕЙСТВИЕ** Постановлением Государственного комитета СССР по управлению качеством продукции и стандартам от 25.06.90 № 1763
- 3. ВЗАМЕН** ГОСТ 5267.10—78
- 4. Ограничение срока действия снято** по протоколу № 7—95 Межгосударственного Совета по стандартизации, метрологии и сертификации (ИУС 11—95)
- 5. ПЕРЕИЗДАНИЕ**