

ФРЕЗЫ КОНЦЕВЫЕ  
С РЕЗЬБОВЫМ ХВОСТОВИКОМ,  
ОСНАЩЕННЫЕ ТВЕРДОСПЛАВНЫМИ  
КОРОНКАМИ

ГОСТ  
20535—75\*

Конструкция и размеры

Thread shank end mills with solid carbide tips.  
Construction and dimensions

Ваамен  
МН 4170—62

ОКП 39 1853

Постановлением Государственного комитета стандартов Совета Министров СССР  
от 26 февраля 1975 г. № 512 срок введения установлен

с 01.01.77

1. Настоящий стандарт распространяется на концевые фрезы, оснащенные твердосплавными коронками, диаметром от 10 до 22 мм, предназначенные для обработки сталей с  $\sigma_{пч}$  до 75 МПа (кгс/мм<sup>2</sup>).

2. Конструкция и размеры фрез должны соответствовать указанным на черт. 1 и в табл. 1.

Издание официальное

Перепечатка воспрещена

★

\* Переиздание (январь 1995 г.) с Изменениями № 1, 2,  
утвержденными в январе 1980 г. и в декабре 1987 г.

(ИУС 3—80, ИУС 4—87)

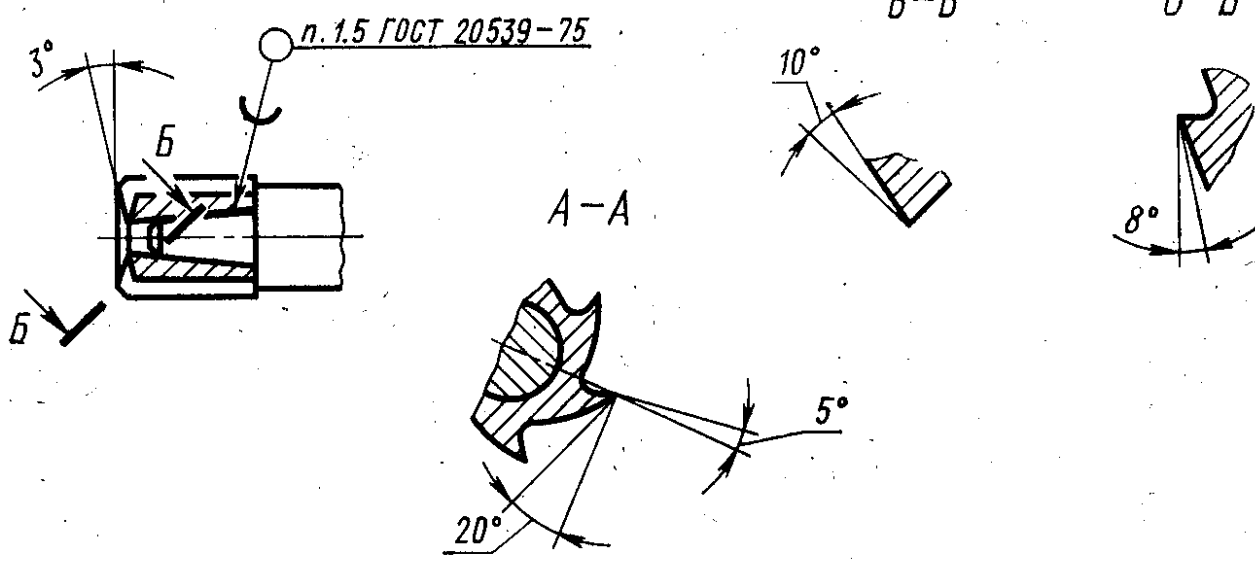
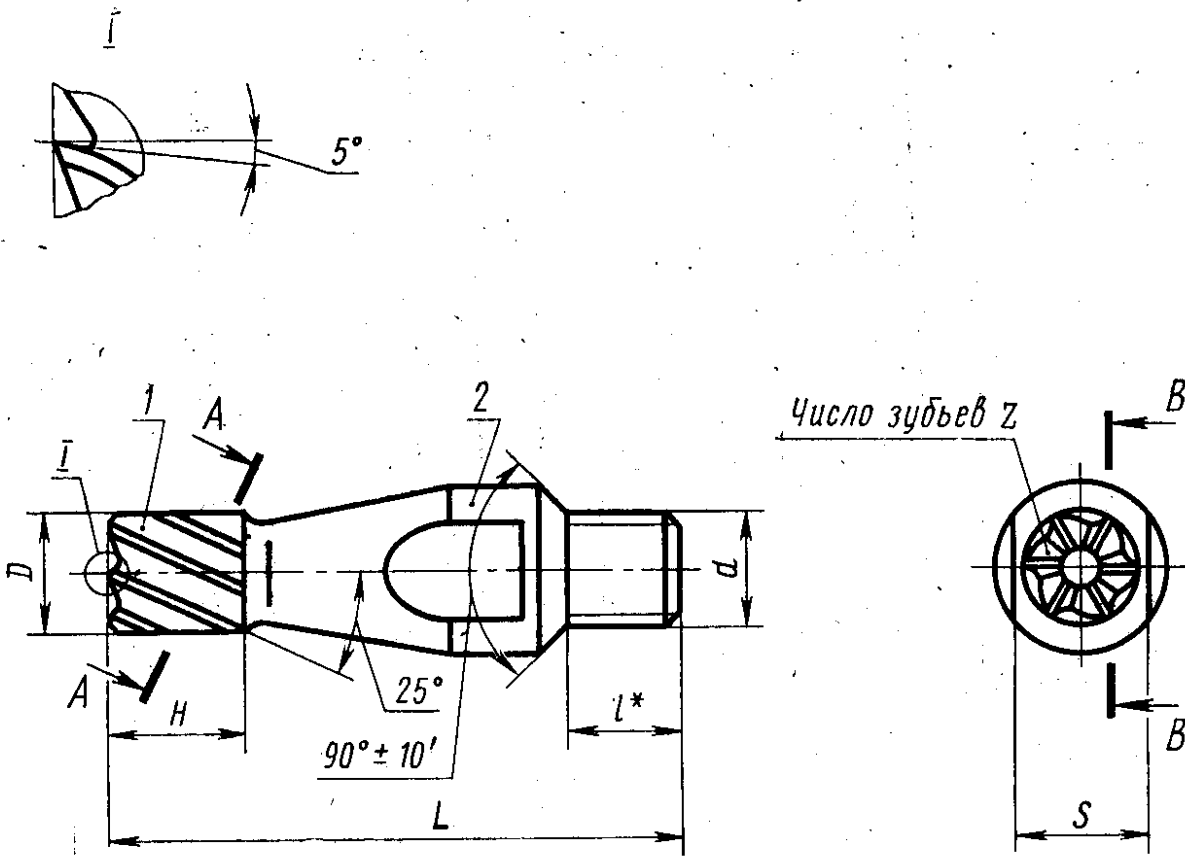

\* Размер для справок.

Черт. 1

Размеры в мм

Обозначение Фрез	Применяемость	D		L	H	d	l	S	Число зубьев z	Поз. 1. Коронка по ГОСТ 20771-82 Кол. 1	Поз. 2. Оправка. Кол. 1
		1-й ряд	2-й ряд								
2229-0401		10	—	70	10					35010	2229-0401/001
2229-0402		12	—	70	12	M16-6h	15	19		35030	2229-0402/001
2229-0403		—	14	—	8				6	35050	2229-0403/001
2229-0404		—	—	80	18					35070	2229-0404/001
2229-0405		16	—	90	10					35090	2229-0405/001
2229-0406		—	—	80	20					35110	2229-0406/001
2229-0407		—	18	80	10	M20-6h	20	27		35130	2229-0407/001
2229-0408		20	—	90	20				8	35150	2229-0408/001
2229-0409		—	—	90	15					35170	2229-0409/001
2229-0410		—	22	—	—					35190	2229-0410/001

Примечание. Фрезы по 1-му ряду диаметров являются предпочтительными для применения.

Пример условного обозначения фрезы диаметром  $D = 16$  мм,  $H = 20$  мм:

Фреза 2229-0406 ГОСТ 20535-75

(Измененная редакция, Изм. № 2).

3. Конструкция и размеры оправок должны соответствовать указанным на черт. 2 и в табл. 2.

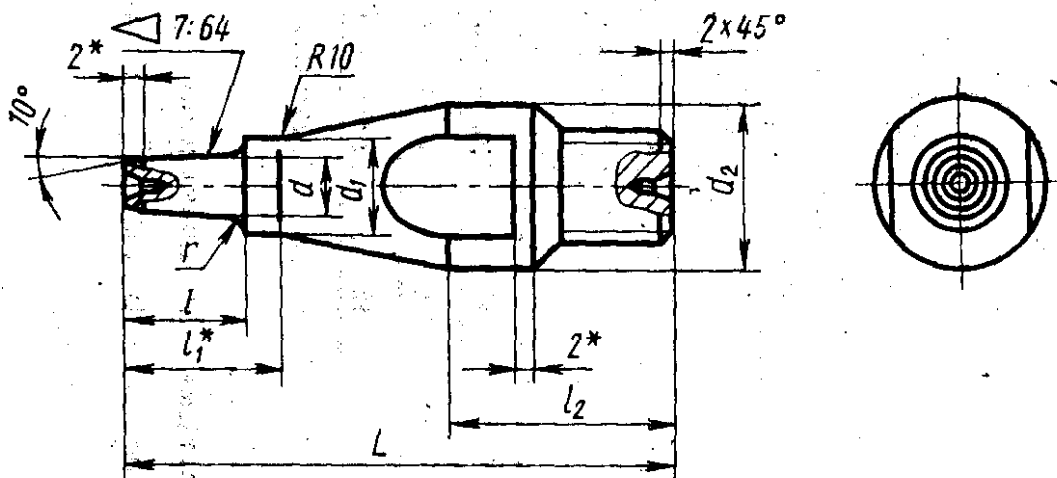

\* Размер для справок.

Черт. 2

Таблица 2

мм

Обозначение оправок	D фрезы	L	l	l <sub>1</sub>	l <sub>2</sub>	d	d <sub>1</sub>	d <sub>2</sub>	r
2229-0401/001	10	68	8	13	30	4,3	9	22	0,4
2229-0402/001	12		10	16		5,5	11		
2229-0403/001	14		6	13		6,5	13		
2229-0404/001	16	73	16	20	40	7,8	14	32	0,5
2229-0405/001		78	8	13					
2229-0406/001		88	18	23					
2229-0407/001	18	78	8	13	40	9,2	16	32	0,6
2229-0408/001		18	18	23					
2229-0409/001	20	88	13	18	40	10,5	17	32	0,6
2229-0410/001	22					11,8	18		

Пример условного обозначения оправки для фрезы диаметром  $D = 16$  мм,  $H = 20$  мм:

Оправка 2229-0406/001 ГОСТ 20535—75

4. Конструктивные элементы фрез указаны в приложении.

5. Технические условия — по ГОСТ 20539—75.

### КОНСТРУКТИВНЫЕ ЭЛЕМЕНТЫ ФРЕЗ

Конструктивные элементы фрез должны соответствовать указанным на чертеже и в таблице.

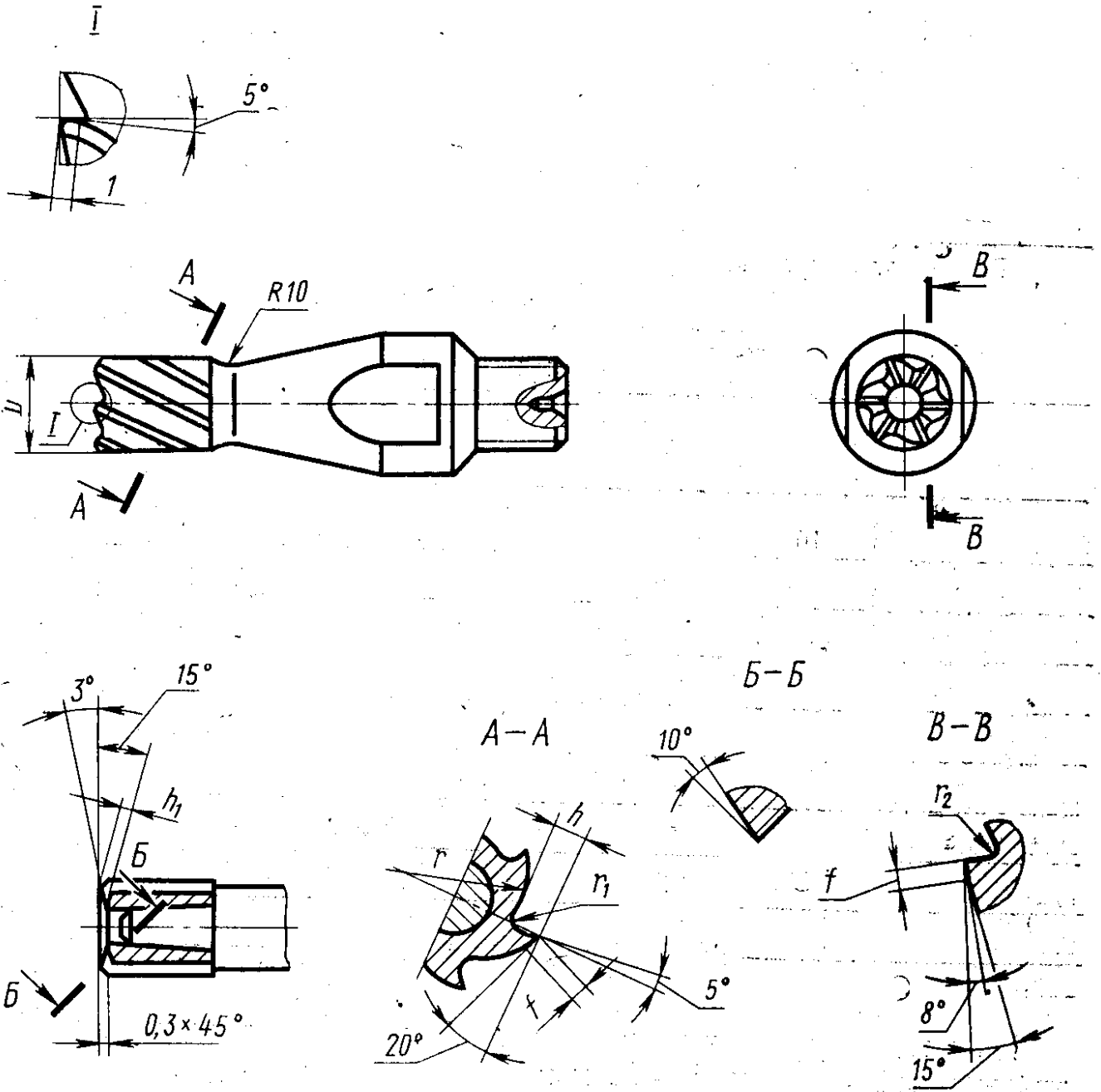

MM

$D$	$h$	$h_1$	$r$	$r_1$	$r_2$	$f$	
10	2,1	1,3	7,5	0,3	0,3	0,4	
12	2,3	1,5	9,0	0,4		0,5	
14	2,5		11,0	0,5		0,6	
16	2,7	1,8	11,5	0,8		0,4	0,8
18	3,0	2,0	12,8				
20	3,2		14,4				
22	3,5		16,0				